

# PRODUKTPROGRAMM



DEN BODEN SCHÜTZEN,  
DAMIT WIR AUCH MORGEN NOCH

**LEMKEN**

UNSER BODEN –  
UNSERE ZUKUNFT



**Sie und Ihr Boden stehen  
bei uns im Mittelpunkt.**

Um Ihren Boden langfristig als  
Grundlage der Ertragsbildung  
zu erhalten, erarbeiten wir mit  
Praktikern, Fachleuten und  
Wissenschaftlern Lösungen.

**Unser Antrieb: Ihr Erfolg!**

**Bleiben Sie auf dem Laufenden:  
[boden.lemken.com](https://boden.lemken.com)**



# INHALT

## **6 PFLÜGEN**

- 8 Anbaudrehpflüge Juwel
- 9 Anbaudrehpflug Juwel 8 i
- 10 Anbaudrehpflug Juwel 10
- 12 Optiquick Einstellcenter
- 13 Überlastsicherungen
- 14 OptiStone
- 16 Anbaudrehpflüge EurOpal
- 17 Anbaudrehpflüge VariOpal
- 18 Aufsatteldrehpflüge Diamant
- 20 Aufsatteldrehpflüge Titan 18
- 21 Aufsatteldrehpflüge Titan 18 V

## **26 RÜCKVERFESTIGUNG**

- 28 Integrierte Packer FixPack
- 29 Integrierte Packer FlexPack
- 30 Untergrundpacker VarioPack

## **38 SAATBETTBEREITUNG**

- 40 Kreiseleggen Zirkon 8
- 41 Kreiseleggen Zirkon 12
- 42 Saatbettkombinationen  
Korund
- 43 Saatbettkombinationen  
System-Kompaktor

## **46 STOPPELBEARBEITUNG**

- 48 Kurzscheibeneggen  
Heliodor 9
- 49 Strohstriegel
- 51 Kurzscheibeneggen Rubin 10
- 52 Kurzscheibeneggen Rubin 12
- 54 Hybrid-Grubber Koralin
- 56 Kompakt-Grubber Kristall
- 57 Intensiv-Grubber Karat 9
- 58 Intensiv-Grubber Karat 12

- 59 Traktionsverstärkung mit konstanter Arbeitstiefe
- 60 Exaktverteiler Dosimat
- 62 Topas/Dolomit/Labrador
- 63 Systemträger Gigant

## **68 AUSSAAT**

- 70 Einzelkornsämaschine Azurit
- 71 DeltaRow
- 72 Säwagen Solitair 12 SW
- 73 Frontbehälter Solitair 23+
- 74 Mechanische Drillmaschinen Saphir 9
- 75 Mechanische Drillmaschinen Saphir 10
- 76 Pneumatische Drillmaschinen Solitair 8+
- 77 Pneumatische Drillmaschinen Solitair 9+

- 78 Pneumatische Drillmaschinen Solitair 9+ Duo

- 81 Pneumatische Drillmaschinen Solitair 9

- 82 Pneumatische Drillmaschinen Solitair 12

- 83 Pneumatische Drillmaschinen Solitair 25 KA

- 84 Säschiene OptiDisc 25

- 86 Sämaschine SeedHub

- 88 Bestellkombinationen Compact-Solitair H

- 89 Bestellkombinationen Compact-Solitair HD

- 91 Bestellkombinationen Compact-Solitair Z und K K

## **96 CROP CARE**

- 98 Düngerstreuer Spica 8

- 99 Düngerstreuer Tauri 8 & 12
- 100 Düngerstreuer Polaris 12 & 14

## **102 Steketee**

- 105 Steketee EC-Weeder
- 106 Steketee IC-Light
- 107 Steketee EC-Steer
- 108 Steketee IC-Weeder
- 109 Steketee EC-Ridger

## **110 iQblue**

- 112 iQblue Connect
- 114 Wetterstation Clara
- 116 Terminals CCI 800 und CCI 1200
- 117 Bedieneinheit CCI A3
- 118 NEXT Machine Management
- 120 Vertriebspartner
- 124 Ersatzteile und Service

Alle Angaben, Maße und Gewichte sind Gegenstand fortwährender technischer Weiterentwicklung und daher unverbindlich. Die Gewichtsangaben beziehen sich immer auf die Grundausrüstung. Änderungen bleiben vorbehalten.

“ Eine perfekte Furche ist die Grundlage für gesundes Wachstum.





# PFLÜGEN

## EINE SAUBERE PFLUGFURCHE – VORAUSSETZUNG FÜR SICHERE UND HOHE ERTRÄGE

Durch die Reduzierung von Pflanzenschutzmitteln im Ackerbau gewinnt der Pflugeinsatz immer mehr an Bedeutung. Insbesondere als Alternative zum Einsatz von Totalherbiziden und zur Bekämpfung von wirkstoffresistenten Unkräutern ist der Pflug für viele Landwirte das Mittel der Wahl. Darüber hinaus dient eine saubere Pflugfurche der Vermeidung von Pflanzenkrankheiten sowie zur Abwehr von Mäusen und anderen Schädlingen. Außerdem hinterlässt der Pflug eine saubere Ackeroberfläche ohne Ernterückstände, woraus optimale Keimbedingungen für das Saatgut bei der folgenden Aussaat resultieren. Aufgrund dessen gibt es auch heute noch keine nachhaltige Alternative zum Pflug. So zeigen beispielsweise zahlreiche Untersuchungen, dass der Pflug durch ein gezieltes Lockern und Lüften des Hauptwurzelraums für die optimale Ausbildung der Rapswurzel bestens geeignet ist und die Grundlage für nachhaltige und hohe Erträge schafft.

LEMKEN bietet für alle Bodenbedingungen und für jeden Traktor ab 40 PS einen passenden Pflug an. Zwei- bis siebenfurchige Anbaupflüge, fünf- bis neunfurchige Aufsattelpflüge und große Karrenpflüge, die bis zu 13 Furchen breit pflügen können.

Kennzeichnend für das gesamte Pflugprogramm ist das umfassende Angebot an Ausstattungsmerkmalen und Zubehör für alle Pflüge, damit jeder Landwirt und Lohnunternehmer das für seine Ansprüche optimale Gerät zur Grundbodenbearbeitung auswählen kann. Zu diesen Ausstattungsmerkmalen gehören mechanische und hydraulische Systeme zur Steinsicherung, verschiedene

Optionen bei der Auswahl des Abstands zwischen den einzelnen Körpern für verstopfungsfreies Arbeiten sowie abgestufte und stufenlose Varianten zur Verstellung der Arbeitsbreite.

## Pflügen

# Juwel



**Hydraulische Arbeitsbreiten-  
verstellung**



**Hydraulische Arbeitstiefen-  
verstellung**

## ZUKUNFTSWEISENDE PFLUGTECHNIK

Die Anbaupfluggeneration Juwel kombiniert Einsatzsicherheit, Bedienungskomfort und Arbeitsqualität in idealer Weise.

- Das hydraulische Drehwerk mit Einschwenkbegrenzung sorgt für einen großen Freiraum zwischen Stützrad und Boden. Das macht die Pflugdrehung besonders sicher.
- Bei Ausrüstung mit Memory-Drehwerk lässt sich die Pflugneigung direkt vom Traktorsitz aus einstellen und abspeichern. Zum Pflügen der ersten oder der letzten flacheren Furche kann die eingestellte Neigung auch „überfahren“ werden.
- Düngereinleger mit speziell geformten Streichblechen und mit optimaler Halmposition garantieren auch unter schwierigen Bedingungen eine verstopfungsfreie Pflugarbeit. Die Arbeitstiefe lässt sich einfach und werkzeuglos einstellen.
- Der Juwel kann mit DuraMaxx-Körpern ausgerüstet werden, bei denen Streichbleche und Streifen ohne jegliche Bohrungen und Stanzungen gefertigt sind. Das erlaubt den Einsatz von besonders verschleißfesten Werkzeugstählen, die maximale Härte und entsprechend lange Nutzungszeiten garantieren.



## NEUE INTUITIVE PFLUGSTEUERUNG FÜR DEN JUWEL 8 i

Die neue Pflugsteuerung iQ plough zeichnet sich durch einfache und intuitive Bedienbarkeit aus. Drehung, Neigung, Arbeitstiefe und Arbeitsbreite können bequem vom Schlepper aus eingestellt werden. Dabei können bis zu acht verschiedene Arbeitsszenarien gespeichert werden, die je nach Bedarf aufgerufen werden können.

- Bequemes und sicheres Arbeiten vom Schlepper aus.
- ISOBUS Anbindung
- Hohe Flexibilität und Zeitersparnis durch intuitive Menüführung.

- Unabhängige hydraulische Neigungseinstellung rechts und links ein für optimales Pflugbild.
- Anzeige und Speicherung der Vorderfurchenbreite am Terminal auch bei Onland Version.
- Die GPS-gesteuerte Arbeitsbreiten-einstellung Guide ermöglicht das Pflügen mit einer exakt geraden Furche bzw. das Arbeiten auf eine Ziel-furche.



Jobrechner am Pflugturm



Exakt gerade Furche

# Juwel 10



**OF-Ausführung beim Onland-Einsatz**



**Einsatz mit VarioPack**

## DER STÄRKSTE ANBAUDREHPFLUG FÜR HÄRTESTE EINSATZBEDINGUNGEN

Mit dem Juwel 10 präsentiert LEMKEN seinen stärksten Anbaudrehpflug mit bis zu sieben Furchen, der speziell für große Traktoren und härteste Einsatzbedingungen entwickelt wurde. Bei einem Leistungsspektrum von bis zu 450 PS je nach Furchenzahl und Ausstattung kann er sogar einen aufwendigeren Aufsattelpflug ersetzen. Der Rahmen von 160 x 160 mm sowie die Drehachse mit 130 mm Durchmesser machen aus dem Juwel 10 ein Kraftpaket, das selbst schwierigste Bedingungen meistert.

- In der Onland-Version ist der Juwel 10 mit bis zu 4 m breiten Traktoren mit Breitreifen oder Raupenlaufwerken einsetzbar.
- Der Dämpfungszyylinder im Pflugturm verringert die Belastung des Traktors und schont die Bauteile des Gespanns am Vorgewende und auf der Straße.
- Der Oberlenker muss für die Straßenfahrt nicht entkoppelt werden und sorgt so für einen hohen Bedienkomfort und deutlich erhöhte Sicherheit, da der Fahrer nicht mehr zwischen Traktor und Pflug hantieren muss.

## Juwel 10

- In der OF-Version ist der Juwel 10 sowohl in der Furche als auch Onland einsetzbar. Damit ist er auch mit breiter, bodenschonender Bereifung oder Raupentraktoren nutzbar.
- Die Onland-Verschwenkung ist so konstruiert, dass immer ein ausreichender Abstand zur Furchenkante eingehalten wird.
- Der Juwel 10 OF lässt sich bei feuchter Bodenoberfläche und zu wenig Traktion schnell und einfach zum Pflügen in der Furche umstellen.
- Der Juwel 10 ist optional mit einem Memory-Drehwerk zur hydraulischen Neigungsverstellung aus der Traktorkabine heraus erhältlich.
- Der Juwel 10 lässt sich für eine ideale Rückverfestigung mit dem integrierten Packer FlexPack kombinieren, der sich automatisch der Arbeitsbreite des Pflugs anpasst.
- Der Juwel 10 ist mit Körperabständen von 90, 100 und 120 cm und 3- bis 7-furchig für Traktoren mit bis zu 450 PS lieferbar.



*Memory-Drehwerk*



*Dämpfungszylinder im Pflugarm*

## Pflügen

# Optiquick

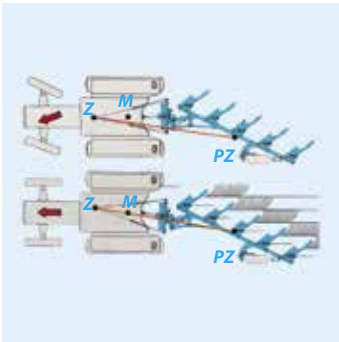

**Vorderfurchen- und Zugpunkteinstellung beim EuroPal und Juwel**

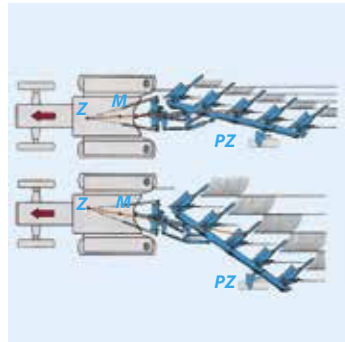

**Anpassung der Arbeitsbreite beim VariOpal und Juwel V**

## PFLÜGEN OHNE SEITENZUG BEI JEDER ARBEITSBREITE

Die präzise Pflugeinstellung ist besonders wichtig, um den Materialverschleiß zu minimieren und den Kraftstoffverbrauch deutlich zu senken. Dafür hat LEMKEN sein unübertroffenes Einstellsystem Optiquick entwickelt. Mit Optiquick lassen sich Vorderfurchenbreite und Traktor-Pflug-Zuglinie einfach und schnell einstellen. So hilft Optiquick, Zeit und Kosten zu sparen.

- Optimal eingestellt ist der Pflug, wenn die Traktor-Pflug-Zuglinie – die Verbindungslinie zwischen Z und PZ – durch die Mitte der hinteren Traktorachse M verläuft. Z markiert den Zugpunkt, an dem sich die verlängert gedachten Unterlenker kreuzen, PZ kennzeichnet das Zentrum des Pfluges.

- Zunächst wird die Vorderfurchenbreite eingestellt. Dazu wird das äußere Spannschloss benutzt. Der Verlauf der Traktor-Pflug-Zuglinie ist nicht ideal, da die Linie zwischen Z und PZ noch nicht durch die Mitte der Hinterachse geht.
- Dann wird der Seitenzug mit dem inneren Spannschloss beseitigt. Die Traktor-Pflug-Zuglinie kreuzt nun die Hinterachse des Traktors in Punkt M. Trotz der Zugpunkt Korrektur verändert sich die Breite der Vorderfurchen nicht.
- Einmal richtig eingestellt, passen sich bei den Vari-Modellen mit hydraulischer Arbeitsbreitenverstellung die Vorderfurchenbreite und die Traktor-Pflug-Zuglinie automatisch an.

# Überlastsicherungen

## STÖRUNGSFREIES ARBEITEN UNTER ALLEN BEDINGUNGEN

Alle Überlastsicherungen von LEMKEN gewähren Schutz vor Beschädigungen beim Auftreffen der Scharspitze auf ein Hindernis. Neben der serienmäßig eingebauten doppelschnittigen Abschersicherung mittels Scherschraube liegt allen Überlastsicherungen von LEMKEN ein Lenkersystem zugrunde, das mit hohen Auslöse- und Wiedereinzugskräften für ein weiches, stoßfreies Auslösen beim Auftreffen auf ein Hindernis sorgt. Auf diese Weise werden Traktor und Pflug geschont.

- Bei der mechanischen Tandem-Überlastsicherung sorgen Grindel und Körperhalm aus elastischem Federstahl für eine große seitliche Ausweichmöglichkeit.

- Die hydraulische Überlastsicherung HydriX bietet die Möglichkeit, die Auslösekraft zwischen 50 und 140 bar einzustellen. So kann bei leichten Bodenverhältnissen mit niedriger Auslösekraft gepflügt werden und die Steine bleiben im Boden. Bei schweren und harten Bodenverhältnissen gewähren hohe Auslösekräfte den permanent festen Sitz der Pflugkörper im Boden.
- Die Lagerstellen der OptiStone Überlastsicherung sind mit hochfesten Radialgelenklagern ausgestattet. Sie sind besonders langlebig und garantieren eine hohe Einsatzsicherheit.



OptiStone



Tandem-Überlastsicherung



HydriX

# OptiStone



**Ausweichen nach oben um bis zu 37cm**

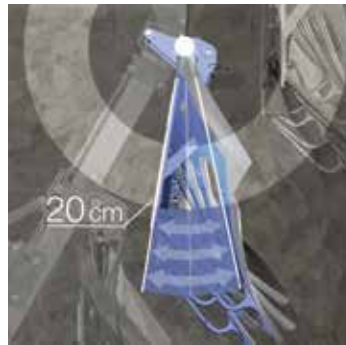

**Seitliches Ausweichen um bis zu 20cm**

## HÖCHSTE EINSATZSICHERHEIT BEI MAXIMALER PRÄZISION

Grundlage der OptiStone Überlastsicherung ist eine neue Schwenktasche, welche mit hohen Auslöse- und Wiedereinzugskräften für ein weiches, stoßfreies Auslösen beim Auftreffen auf ein Hindernis sorgt. Das schont Traktor und Pflug.

Das Überlastelement weicht dabei problemlos gleichzeitig bis zu 37 cm nach oben und 20 cm zur Seite aus. Das geschlossene System mit hochstabilen Halmsplatten ist zuverlässig vor Schmutz und Fremdkörpern geschützt. Eine neu konstruierte Schwenktasche sorgt für hohe horizontale und vertikale Auslösekräfte bei gleichzeitiger stabiler Pflugführung.

Die Lagerung erfolgt mittels hochfester, gut zugänglicher Radialgelenklager. Der Pflugkörper ist fest mit dem dreidimensionalen Lagerpunkt verbunden, was ein entscheidender Vorteil gegenüber den am Markt üblichen Überlastsicherungen mit Vierpunktauflage ist.

- Selbst bei tiefer Pflugarbeit ist genügend Ausweichraum vorhanden, um eine durchgehend störungsfreie Arbeit zu gewährleisten.
- Die hohen Auslösekräfte lassen sich bequem und stufenlos vom Traktorsitz aus an wechselnde Bedingungen anpassen.
- Bei der OptiStone Überlastsicherung schützt die Abscherschraube zusätzlich vor Beschädigungen bei Festhalten des Systems unter Felsplatten oder Wurzeln.
- Präzise Körperausrichtung
- Stabile und sichere Pflugführung
- Kein Aushaken des Elements
- Einfache Wartung für eine lange Lebensdauer und hohe Einsatzsicherheit

# Pflügen OptiStone

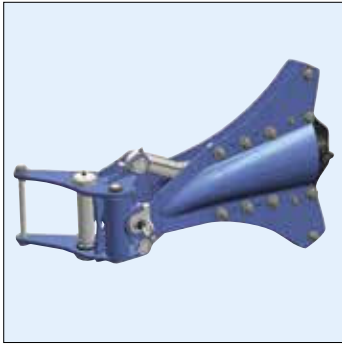

*Geschlossenes System mit  
hochstabilen Halmplatten*

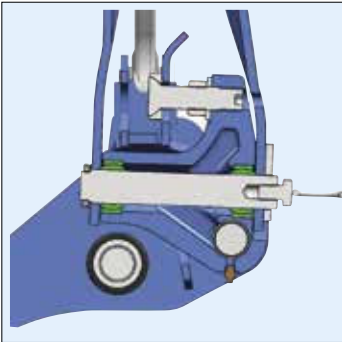

*Dreidimensionaler Lagerpunkt*



## Pflügen

# EurOpal 5/6



**Optiquick-Einstellcenter**



**Arbeitsbreitenverstellung**

## WIRTSCHAFTLICHE TECHNIK FÜR BESSERE ARBEITSQUALITÄT

Die zwei- bis fünffurchigen Anbaupflüge EurOpal zeichnen sich aus durch hohe Stabilität bei geringem Gewicht. Sie sind leichtzügig und damit äußerst wirtschaftlich einsetzbar.

- Die höhenverstellbare Schienenschiene ist an alle Bedingungen anpassbar, damit sich immer eine optimale Stellung der Traktorunterlenker ergibt.
- Die kurze, kräftige, nicht durch Schweißnähte beeinträchtigte Drehachse im Pflugturm ist für härteste Stoß- und Dauerbelastungen ausgelegt.
- Mit dem Optiquick-Einstellcenter werden Vorderfurchenbreite und Zugpunkt unabhängig voneinander eingestellt. Für eine einwandfreie Pflugarbeit ohne Seitenzug.
- Die Verstelltaschen sind mit dem dickwandigen Vierkanthrohr aus mikrolegiertem Feinkornstahl fest verschraubt. Das schafft große Stabilität, zuverlässige Dauerfestigkeit und hohe Passgenauigkeit.
- Die Düngereinleger sind ohne Werkzeug einstellbar und somit leicht und einfach zu bedienen.



# VariOpal 5/6

## OPTIMALE PFLUGARBEIT MIT STUFENLOSER ARBEITSBREITENVERSTELLUNG

Mit dem VariOpal können die ackerbaulichen Anforderungen an die Pflugarbeit in optimaler Weise erreicht werden. Denn gute Pflugarbeit ist maßgeblich von der Schnittbreite und der Arbeitstiefe der einzelnen Körper abhängig.

- Beim Verstellen der Arbeitsbreite werden Vorderfurchenbreite und Zugpunkt automatisch angepasst. Bei jeder Arbeitsbreite ist somit eine einwandfreie Pflugarbeit ohne Seitenzug sichergestellt.
- Sämtliche Lagerstellen haben verschleißfeste Buchsen, gehärtete Bolzen und sind abschmierbar. Das gewährleistet höchste Stabilität und geringe Abnutzung.

- Die Rahmenplatten für die Lagerung der Schwenktaschen sind am Rahmen angeschraubt. Erhöhte Dauerfestigkeit und hohe Passgenauigkeit garantieren eine lange Lebensdauer.
- Der lange Körperabstand, seitlich vom Rahmen angebrachte Pflugkörper und die Formgebung der Körperhalme schaffen große Freiräume. Verstopfungen werden selbst bei geringer Arbeitsbreite vermieden.
- Das Pendelrad ist so am Rahmen positioniert, dass je nach Furchenzahl und eingestellter Arbeitsbreite direkt bis an Gräben, Zäune und Ackergrenzen herangepflügt werden kann.



Optiquick-Einstellcenter



Robuste Vari-Lagerung

# Diamant 16



*Diamant 16 am Vorgewende*



*Pflugturm mit OptiLine Einstellsystem*

## EINFACHE HANDHABUNG UND HOHE WIRTSCHAFTLICHKEIT

Mit dem Aufsatteldrehpflug Diamant 16 entspricht LEMKEN den heutigen Anforderungen von Großbetrieben nach einfacher Handhabung und hoher Wirtschaftlichkeit.

- Die Pflugkörper DuraMaxx (optional) sorgen für eine längere Lebensdauer, weniger Kleben und geringeren Zugkraftbedarf.
- Gute Manövrierfähigkeit für einfaches Wenden auch auf schmalem Vorgewende.
- Erhältlich mit vier verschiedenen Arbeitsbreiten oder stufenlos hydraulisch verstellbarer Arbeitsbreite.
- Die besonders hohe Stabilität entspricht den zunehmenden Zugleistungen der Traktoren bei größeren Arbeitsbreiten.
- Düngereinleger mit spezieller Form und optimierter Halmposition garantieren auch unter schwierigen Bedingungen eine verstopfungsfreie Pflugarbeit.
- Stufenlos hydraulisch einstellbare Arbeitstiefe.
- Mit dem OptiLine Einstellsystem sind Kraftstoffeinsparungen von bis zu 10 % möglich.
- Durch den Traktionsverstärker wird der Schlupf reduziert und die Belastung der Hinterachse des Traktors erhöht. Als Resultat sinkt der Kraftstoffverbrauch.
- Störungsfreies Pflügen in steinigten Bedingungen mit der Optistone Überlastsicherung.



## Pflügen

# Titan 18



**Großer Freiraum zwischen Pflugturm und Drehwerk**



**Hochwertige Radialgelenklager**

## BODENSCHONENDES PFLÜGEN IM ONLAND-BETRIEB

Die für den Einsatz von Titan-Pflügen erforderlichen größeren Traktoren sind in der Regel mit breiten Bereifungen mit 710 mm, 800 mm oder mehr ausgestattet. Diese Räder haben nicht genügend Platz in der Furche und erzeugen durch Überfahren von gelockertem Boden und an den Furchenkanten schädliche Bodenverdichtungen. Mit größerer Verbreiterung der GPS-Lenkssysteme wird auch das Onland-Pflügen für den Traktorfahrer praktikabel. Während vorher hauptsächlich Traktoren mit Raupenlaufwerk systembedingt außerhalb der Furche fahren, ermöglichen heute Lenkssysteme auch bei Standardtraktoren ein komfortables Pflügen mit exaktem Furchenanschluss.

- Mit Arbeitsbreiten bis zu 7,15 m sind die Titan-Pflüge bestens geeignet für höchste Flächenleistungen.
- Durch den großen Freiraum zwischen Pflugturm und Drehwerk ermöglichen die Titan-Pflüge ein schmales Vorgewende und eine

gute Manövrierfähigkeit für einen zügigen Wendevorgang.

- Das Onland-Drehwerk gewährleistet eine präzise und sichere Pflugdrehung und schont dabei Traktor und Pflug. Es ermöglicht dabei das Einschwenken vor dem Drehvorgang (optional) und eine Traktorausßenbreite bis maximal 4,60 m.
- Der Titan 18 verfügt über eine vierstufig einstellbare Arbeitsbreite für vielfältige Einsatzmöglichkeiten.
- Der Titan 18 V ist mit einer stufenlosen hydraulischen Arbeitsbreitenverstellung ausgestattet für maximale Flexibilität und optimale Anpassung an alle Einsatzbedingungen bei hohem Bedienkomfort.
- Maximale Lebensdauer und hohe Einsatzsicherheit durch hochwertige Radialgelenklager an allen Hauptlagern.

## HOHE SCHLAGKRAFT UND PERFEKTE PFLUGARBEIT

- Das Kreuzgelenk vor dem hinteren Pflugelement ermöglicht die vertikale und horizontale Beweglichkeit des hinteren Pflugteils.
- Separater Aushub des hinteren Pflugteils beim Arbeiten unter schwierigsten Bedingungen.
- Die Dreh- und Aushubfunktionen werden mit der elektrischen Drehkontrolle gesteuert. So kann sicher manövriert und zügig gewendet werden.
- Feinstufige und werkzeuglose Arbeitstiefeneinstellung über Steckstifte direkt am Fahrwerk und am hinteren Stützrad für eine gleichmäßige und genaue Justierung der Arbeitstiefe.
- Der hintere Teil der Titan-Pflüge kann sich nach oben, unten oder seitlich bewegen. Die automatische Zugpunktverlagerung hält ihn dabei auch in schwierigen Bedingungen auf der gewünschten Arbeitstiefe, ohne dass weitere Einstellungen nötig wären.
- Traktionsverstärker für maximale Schlupfreduzierung (optional) und Kraftstoffersparung.
- Einsatz mit LEMKEN FlexPack möglich.



Hydraulisch einstellbare Arbeitsbreite (nur Titan 18 V)



Kreuzgelenk vor dem hinteren Pflugteil

# Technische Daten

## Juwel 7 M

(Rahmen 120 x 120 x 10 mm)

Anzahl Furchen	3	3+1/4	4+1	5	6
Arbeitsbreite (cm)	90-150	120-200	150-200	120-200	150-200
Gewicht (kg)	796	1.018/1.008	1.230	1.220	1.452
kW/PS (von-bis)	51/70-74/100	59/80-96/130	66/90-118/160	66/90-118/160	88/120-147/200

## Juwel 7 MV

(Rahmen 120 x 120 x 10 mm)

Anzahl Furchen	3	3+1	4	4+1	5	6
Arbeitsbreite (cm)	90-165	120-220	120-200	150-250	120-200	150-250
Gewicht (kg)	907	1.193 <sup>3</sup>	1.166	1.448	1.437	1.730
kW/PS (von-bis)	51/70-74/100	59/80-96/130	59/80-96/130	66/90-118/160	66/90-118/160	88/120-147/200

## Juwel 8 M

(Rahmen 140 x 140 x 10 mm)

Anzahl Furchen	3	3+1/4	4+1/5	5+1/6	6+1
Arbeitsbreite (cm)	90-135	120-180	150-225	180-270	210-315
Gewicht (kg)	1.098	1.329/1.314	1.545/1.530	1.761/1.746	1.977
kW/PS (von-bis)	66/90-99/135	81/110-132/180	96/130-165/225	103/140-199/270	118/160-232/315

## Juwel 8 MV

(Rahmen 140 x 140 x 10 mm)

Anzahl Furchen	3	3+1/4	4+1/5	5+1/6	6+1
Arbeitsbreite (cm)	90-150	120-200	150-250	180-300	210-350
Gewicht (kg)	1.212	1.503/1.482	1.773/1.748	2.039/2.014	2.309
kW/PS (von-bis)	66/90-99/135	81/110-132/180	96/130-165/225	103/140-199/270	118/160-232/315

## Juwel 10 M

(Rahmen 160 x 160 x 10 mm)

Anzahl Furchen	4	4+1/5	5+1/6	6+1
Arbeitsbreite (cm)	120-240	150-300	180-360	210-350
Gewicht (kg)	1.432	1.666	1.865	2.080
kW/PS (von-bis)	110/150-184/250	132/180-221/300	154/210-257/350	176/240-294/400

## Juwel 10 M V (Rahmen 160 x 160 x 10 mm)

Anzahl Furchen	3	3+1/4	4+1/5	5+1/6	6+1
Arbeitsbreite (cm)	108-180	120-240	135-300	162-360	189-385
Gewicht (kg)	1.433	1.669	1.907	2.197	2.458
kW/PS (von-bis)	88/120-147/200	110/150-184/250	132/180-221/300	154/210-257/350	176/240-294-400

## EurOpal 5 (Rahmen 110 x 110 x 8 mm)

Anzahl Furchen	2	2+1/3
Arbeitsbreite (cm)	60-100	90-150
Gewicht (kg)	552	715/707
kW/PS (von-bis)	29/40-44/60	37/50-59/80

## EurOpal 6 (verstärkter Rahmen 110 x 110 x 8 mm)

Anzahl Furchen	4	4+1
Arbeitsbreite (cm)	120-200	150-250
Gewicht (kg)	870/ 907	1.070
kW/PS (von-bis)	44/70-74/110	59/80-96/130

## VariOpal 6 (verstärkter Rahmen 110 x 110 x 8 mm)

Anzahl Furchen	3	3+1
Arbeitsbreite (cm)	66-150	88-200
Gewicht (kg)	727	950
kW/PS (von-bis)	37/50-59/80	44/60-74/100

## VariOpal 6 (verstärkter Rahmen 110 x 110 x 8 mm)

Anzahl Furchen	4	4+1
Arbeitsbreite (cm)	88-200	110-250
Gewicht (kg)	1.067	1.290
kW/PS (von-bis)	51/70-81/110	59/80-96/130

# Pflügen

## Diamant 16 (Rahmen 160 x 160 x 10 mm)

Anzahl Furchen	5	5+1/6	6+1/7	7+1/8	8+1
Arbeitsbreite (cm)	165-250	198-300	231-350	264-400	297-450
Gewicht (kg)	2.584	2.834/2.830	3.080/3.076	3.326/3.322	3.572
ab kW/PS	110/150	110/150	110/150	132/180	132/180

## Diamant 16 V (Rahmen 160 x 160 x 10 mm)

Anzahl Furchen	5	5+1/6	6+1/7	7+1/8	8+1
Arbeitsbreite (cm)	150-275	180-330	210-385	240-440	270-495
Gewicht (kg)	2.759	3.069/3.040	3.350/3.321	3.631/3.602	3.912
ab kW/PS	110/150	110/150	110/150	132/180	132/180

## Titan 18 (Rahmen 180 x 180 x 12,5 mm)

Anzahl Furchen	6+3	6+3+1	6+4	6+4+1	7+4	7+4+1	8+4	8+4+1
Arbeitsbreite (cm)	297-450	330-500	330-500	363-550	363-550	396-600	396-600	429-650
Gewicht (kg)	5.220	5.665	5.665	6.110	6.110	6.556	6.556	7.000
ab kW/PS	132/180	132/180	132/180	132/180	132/180	132/180	132/180	132/180

## Titan 18 V (Rahmen 180 x 180 x 12,5 mm)

Anzahl Furchen	6+3	6+3+1	6+4	6+4+1	7+4	7+4+1	8+4	8+4+1
Arbeitsbreite (cm)	270-495	300-550	300-550	330-605	330-605	360-660	360-660	390-715
Gewicht (kg)	5.440	5.910	5.910	6.380	6.380	6.850	6.850	7.320
ab kW/PS	132/180	132/180	132/180	132/180	132/180	132/180	132/180	132/180





“ Ein Frontpacker sorgt für eine gute Rückverfestigung und Zerkleinerung grober Kluten. Die Traktorräder sinken nur noch minimal ein und die anschließende Saatbettbereitung wird wesentlich erleichtert.





# RÜCKVERFESTIGUNG

## PACKER FÜR DAS RICHTIGE PORENVOLUMEN IM BODEN

Beim Pflügen wird der Boden gelockert, gekrümelt und gleichzeitig wird sein Porenvolumen vergrößert. Dadurch gelangen Luft und Wärme in den Boden und die Bodenkapillare werden unterbrochen. Wegen enger Fruchtfolgen steht die Zeit für ein allmähliches Absetzen und eine natürliche Garebildung des Bodens in der Regel nicht zur Verfügung.

Dabei ist die Austrocknung des gepflügten Bodens zu verhindern. Dennoch muss für das Saatbett die Kapillarwirkung möglichst schnell wiederhergestellt werden.

Bei der Erfüllung aller genannten Aufgaben leisten die LEMKEN Packer hervorragende Arbeit. Unmittelbar hinter dem Pflug, also im günstigsten Moment und im optimalen Feuchtigkeitszustand, wird der Boden in der Krumentiefe rückverfestigt und grobe Kluten werden zerkleinert.

Das begünstigt die Garebildung und verhindert die Austrocknung des Bodens.

# FixPack



*FixPack mit Sternwalze*



*FixPack in Transportstellung*

## DIE PERMANENTE VERBINDUNG VON PFLUG UND PACKER

Der integrierte Packer FixPack bleibt auch beim Straßentransport und am Vorgewende permanent mit dem Pflug verbunden. Damit erübrigen sich separate Transportfahrten nur für den Packer. Der LEMKEN FixPack ist an vier- und fünffurchigen Anbaudrehpflügen EurOpal 6 und VariOpal 6 bis 2,50 m Arbeitsbreite einsetzbar.

- Je nach Bodenart und gewünschtem Arbeitseffekt kann der FixPack mit einer Kunststoff- oder mit einer Sternwalze ausgerüstet werden, um eine optimale Krümelwirkung und eine gute Rückverfestigung zu erzielen.
- Die Druckbelastung der Walze lässt sich einfach und schnell mit einer Lochleiste zwischen 400 und 800 kg einstellen. Sie ist somit an alle Arbeitsbedingungen optimal anzupassen.

- Zum Straßentransport werden die Packerwalze und der Pflug ausgehoben, um 90 Grad gedreht und mechanisch verriegelt. Anschließend wird der Packerarm hydraulisch parallel zum Pflug eingeschwenkt. Diese Transportstellung gewährleistet den sicheren Straßentransport. Darüber hinaus kann die erste Furche mit eingeschwenktem Packer schnell und einfach gepflügt werden.

### PFLUGPACKER MIT FLEXIBLER ARBEITSBREITE

Wenn bei wachsenden Betriebsgrößen die Wege zum Feld immer weiter werden, sind fest mit dem Pflug verbundene Packer eine praktische und zeitsparende Lösung, da sie keinen separaten Transport erfordern. Der integrierte Packer FlexPack passt sich zudem an variable Arbeitsbreiten bei Anbaupflügen an.

- Der Packerrahmen läuft parallel zum Pflugrahmen. So ist ausgeschlossen, dass Ackerstreifen doppelt gepackt werden, falls der Pflug seine maximale Arbeitsbreite nicht ausnutzt und eine gleichmäßige Rückverfestigung des Bodens garantiert.
- Der FlexPack kommt auch beim Pflügen der ersten Furche zum Einsatz und kann sowohl am Vorgewende als auch beim Grenzpfügen verwendet werden.

- Paarweise versetzt angeordnete Packerringe mit einem Durchmesser von 60 cm und einem V-Profil sorgen für eine verstopfungsfreie Arbeit. Sie haben einerseits eine gute Packwirkung und verhindern andererseits ein zu tiefes Einsinken auf leichten Böden.
- Für eine gute Rückverfestigung lässt sich die Druckbelastung des FlexPack hydraulisch einstellen.



**Parallel zum Rahmen**



**Hydraulisch einstellbare  
Druckbelastung**

# VarioPack



VarioPack mit Nachlaufgerät



VarioPack im Frontanbau

## HOHER WIRKUNGSGRAD AUF JEDEM BODEN

Zur guten Rückverfestigung hat LEMKEN für alle Einsatzbedingungen mit dem VarioPack die richtige Lösung: Als Wechsel-Untergrundpacker oder als Frontpacker, ein- oder doppelreihig, mit 700 mm oder 900 mm Ringdurchmesser, mit 30 Grad oder 45 Grad Ringprofil.

- Aufgrund der nabenlosen Ringkonstruktion kann der Untergrundpacker durch einfaches An- oder Abschrauben von Ringen in der Arbeitsbreite jederzeit angepasst werden.
- Die Ringform, das Ringprofil und die besondere Art der Befestigung garantieren höchste Stabilität, Bruchfestigkeit und geringsten Verschleiß.
- Das Fanggestänge ist zweidimensional einstellbar und aus hoch vergütetem Stahl hergestellt.
- Der Einsatz eines Nachlaufgerätes sorgt für die zusätzliche Zerkleinerung des grobscholligen Bodens und für eine gute Einebnung. Auf leichten bis mittleren Böden ist mit einer Überfahrt ein saattfertiger Acker bereitet.
- Mit einer Schubvorrichtung kann der gezogene Packer auch in der Fronthydraulik eingesetzt werden. Eine einfache Lenkvorrichtung dient dabei zum exakten Anschluss- und Kurvenfahren.
- Die beiden Seitenteile der klappbaren Frontpacker können sich unabhängig voneinander dem Boden anpassen und gewährleisten damit eine gleichmäßig gute Arbeitsqualität.

## Technische Daten

<b>FixPack</b>				
Ausrüstung	Walzendurchmesser (mm)	Arbeitsbreite (cm)	Gewicht (kg)	
Kunststoffwalze mit Abstreifer	500	200	376	
Kunststoffwalze mit Abstreifer	500	250	417	
Sternwalze	330	200	327	
Sternwalze	330	250	349	
<b>FlexPack</b>				
	<b>JR 4-100</b>	<b>JR 5-100</b>	<b>JR 6-100</b>	
Ringdurchmesser (mm)	600	600	600	
Arbeitsbreite	220	275	330	
Gewicht (kg)	430	510	590	
Anzahl der Ringe	16	20	24	
<b>VarioPack</b>				
	<b>110 WDP 70 (zweireihig)</b>	<b>S 110 WDP 70 (zweireihig)</b>	<b>110 WDP 90 (zweireihig)</b>	<b>110 WEP 90 (einreihig)</b>
Ringdurchmesser (mm)	700	700	900	900
Arbeitsbreite	100-300	250-440	162-400	100-400
Gewicht (kg)	590-1.452	1.242-2.040	1.390-3.005	572-1.847
Zentralrahmen (mm)	110 x 110 x 8	110 x 110 x 8	110 x 110 x 8	110 x 110 x 8
Anzahl der Ringe	10-30	25-44	13-32	5-20
Ringabstand	10	10	12,5	20

## Rückverfestigung

<b>VarioPack 110 FEP</b>	<b>250-90</b>	<b>300-90</b>	<b>350-90</b>	<b>400-90</b>
Ringdurchmesser (mm)	900	900	900	900
Arbeitsbreite (cm)	250	300	350	400
Gewicht (kg)	1.121	1.291	1.461	1.801
Anzahl der Ringe	12	14	16	20
Ringabstand	20	20	20	20
<b>VarioPack 110 FEP K</b>	<b>400-70</b>	<b>450-70</b>	<b>500-70</b>	<b>600-70</b>
Ringdurchmesser (mm)	700	700	700	700
Arbeitsbreite (cm)	400	450	500	600
Gewicht (kg)	1.226	1.326	1.426	1.726
Anzahl der Ringe	20	22	24	30
Ringabstand	20	20	21	20
<b>VarioPack 110 FEP K</b>	<b>400-90</b>	<b>450-90</b>	<b>500-90</b>	<b>600-90</b>
Ringdurchmesser (mm)	900	900	900	900
Arbeitsbreite (cm)	400	450	500	600
Gewicht (kg)	2.476	2.676	2.876	3.476
Anzahl der Ringe	20	22	24	30
Ringabstand	20	20	21	20



# Nachlaufwalzen

**VIELSEITIG UND  
UNVERZICHTBAR**

Für die vielfältigen Aufgaben in der Stoppelbearbeitung und Saatbettbereitung sowohl bei konventionellen Bestellverfahren als auch bei der Mulchsaat übernehmen die Nachlaufwalzen des Geräts wichtige Aufgaben. Auf den unterschiedlichsten Böden sollen sie krümeln, rückverfestigen und ein-ebnen. LEMKEN bietet ein sehr umfangreiches Nachlaufwalzenprogramm für alle Einsatzbedingungen an. Die Walzen führen das jeweilige Gerät präzise in der Tiefe und verfügen über einen sicheren Antrieb. Die Nachlaufwalzen sind dabei unempfindlich gegenüber Steinen und dem Ankleben von Boden, sowohl auf leichten und mittleren als auch auf schweren Böden.

	Durchmesser (ca. mm)	Durchmesser (ca. mm)	Gewicht (3 m breit, ca. kg)	Kombinationsmöglichkeiten														
				VarioPack	Zirkon 8/12	Zirkon 12 KA	Korund 8	System-Kompaktor	Heliodor 9	Rubin 10	Rubin 10 KUA	Kristall 9	Kristall 9 KA	Karat 9	Karat 9 K	Karat 9 KA	Korallin 9	
<b>Bezeichnung</b>	<b>Walze</b>	<b>Rohr</b>																
Flachstabwalze FSW 400	400		233															•
Rohrstabwalze RSW 400	400		203	•				•										
Rohrstabwalze RSW 540	540		246	•	•			•	•	•	•	•	•	•	•			
Rohrstabwalze RSW 600	600		372					•	•	•	•	•	•	•	•			
Doppelwalze DRF 400/400 Rohr/Flach	400/400		381					•	•	•	•	•	•	•	•	•	•	•
Doppelwalze DRR 400/400 Rohr/Rohr	400/400		404					•	•	•	•	•	•	•	•	•	•	•
Doppelwalze DRF 540/400 Rohr/Flach	540/400		451					•	•	•	•	•	•	•	•	•	•	•
Doppelwalze DRR 540/400 Rohr/Rohr	540/400		474					•	•	•	•	•	•	•	•	•	•	•
Doppelprofilringwalze DPW 540/540	540/540		467					•	•	•	•	•	•	•	•	•	•	•
Flexringwalze FRW 540	540		387					•	•	•	•	•	•	•	•	•	•	•
Zahnpackerwalze ZPW 550	550	406	499	•	•			•										
Trapezpackerwalze TPW 500	500	406	656	•	•			•		•								
Trapezpackerwalze TPW 600	600	506	683			•				•								
Trapezscheibenwalze TSW 500	500	323	458	•				•										
Trapezringwalze TRW 500	500		499					•										
Messerwalze MSW 600	600		515					•	•	•	•	•	•	•	•	•	•	•
Packereinzelwalze PEW 600	600		605					•	•	•	•	•	•	•	•	•	•	•
Packerprofilwalze PPW 600/540	600/540		984								•							•
Packerdoppelwalze PDW 600/600	600/600		984															•
Crosskillwalze	400		470	•				•										
Nockenringwalze	450		506	•														
Doppel-Zahnstangenkrümelwalze	330/270		242				•											
Doppel-Rohr-Zahnstangenkrümelwalze	330/270		250				•											

## Rückverfestigung



*Rohrstabwalze RSW 400*



*Rohrstabwalze RSW 540*



*Rohrstabwalze RSW 600*



*Doppelwalze DRF 400 Rohr/Flach*



*Doppelwalze DRR 400 Rohr/Rohr*



*Doppelwalze DRF 540/400 Rohr/Flach*



*Doppelwalze DRR 540/400 Rohr/Rohr*



*Messerwalze MSW 600*



*Packereinzelwalze PEW 600*



*Doppelprofilringwalze DPW 540*



*Packerprofilwalze PPW 600/540*



*Packerdoppelwalze PDW 600/600*

## Rückverfestigung



*Flexringwalze FRW 540*



*Zahnpackerwalze ZPW 550*



*Trapezringwalze TRW 500*



*Trapezpackerwalze TPW 500*



*Trapezpackerwalze TPW 600*



*Trapezscheibenwalze TSW 500*



*Crosskillwalze*



*Nockenringwalze*



*Doppel-Zahnstangenkrümmer*



*Doppel-Rohr-Zahnstangenkrümmer*



*Striegel*

“ Das richtige Saatbett schafft die idealen Startbedingungen für die folgende Kultur und sichert somit hohe Erträge.





# SAATBETTBEREITUNG

## DAS PERFEKTE SAATBETT – DIE GRUNDLAGE FÜR OPTIMALE PFLANZENBESTÄNDE

Das ideale Saatbett ist die Grundlage für eine optimale Pflanzenentwicklung. Der bearbeitete Ackerboden soll gut eingeebnet sein und gleichzeitig über die gesamte Gerätebreite und Arbeitstiefe gelockert werden. Geräte zur Saatbettbereitung von LEMKEN gewährleisten eine optimale Größenverteilung der Bodenaggregate und eine gute Krümelstruktur im Saathorizont. Die Nachlaufwalzen sorgen für eine gleichmäßige Rückverfestigung bis auf die Ablagetiefe des Saatguts. Zugleich wird durch die Rückverfestigung des Bodens die notwendige Wasserversorgung für die Keimlinge gesichert. Eine präzise Saatbettbereitung sowie hohe Flächenleistungen bei niedrigen Verschleißteilkosten sind heute entscheidende Argumente für den Einsatz der LEMKEN Geräte zur Saatbettbereitung.

Neben den zapfwellengetriebenen Kreiseleggen Zirkon 8 und 12 kommt auch den passiven Saatbettkombinationen eine große Bedeutung bei der Sekundärbodenbearbeitung für Getreide, Raps und Reihenfrüchte zu.

Mit den Saatbettkombinationen System-Kompaktor und Korund bietet LEMKEN Geräte mit vielseitigen Ausrüstungsmöglichkeiten an, die alle ackerbaulichen Anforderungen an eine perfekte Saatbettbereitung erfüllen.

# Zirkon 8

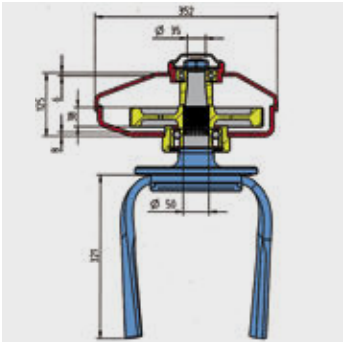

**Schräges Wannenprofil der Zirkon 8**



**Robustes Wechselradgetriebe**

## DIE VIELSEITIGE KREISELEGE FÜR EINE OPTIMALE SAATBETTBEREITUNG

Die Kreiselegge Zirkon 8 ist ausgelegt für Traktoren von 60 bis 175 PS. Vielfältige Zusatzausstattungen ermöglichen die Anpassung der Kreiselegge an alle Einsatzbedingungen.

- Das hohe und schräge Wannenprofil erhöht die Stabilität, vergrößert den Lagerabstand und lässt Schmutz leichter abfallen.
- Die Wanne mit 8 mm und der Deckel mit 6 mm Wandstärke sind fest miteinander zur Getriebewanne verschweißt und garantieren damit höchste Stabilität.
- Geschraubte Messerzinken mit einer Länge von 300 mm in der Grundausrüstung, optional 320 mm lange Schnellwechselzinken. Die Träger für Spurlockerer und Spuranreißer dienen zugleich als Untertrittschutz.
- Der Planierbalken (Zubehör) lässt sich zentral von der Seite mit einem Schraubenschlüssel einfach in der Tiefe verstellen.
- Die Zirkon 8 kann mit den LEMKEN Drillmaschinen Saphir oder Solitair einfach kombiniert werden.
- Ein Dreipunktbau zur Koppelung mit weiteren Sämaschinen ist als Zubehör erhältlich.
- Die Zirkon 8 kann sowohl im Heck als auch im Frontanbau eingesetzt werden.
- Optional DUAL-Shift-Getriebe zur Anpassung der Drehzahl von 300 auf 400 Rotorumdrehungen per Schalthebel und für den Drehrichtungswechsel der Zinken von „Griff“ auf „Schlepp“.



# Zirkon 12

### DIE KREISELEGGE FÜR HÖCHSTE DAUERBELASTUNG IN ALLEN BESTELLVERFAHREN

Die LEMKEN Kreiselegge Zirkon 12 ist für höchste Dauerbelastungen sowohl in konventionellen als auch in konservierenden Bestellverfahren ausgelegt. Die aktiven Werkzeuge der Zirkon 12 bereiten durch eine intensive Misch- und Krümelwirkung ein optimales Saatbett in praktisch allen Bodenverhältnissen. Die Intensität der Bearbeitung lässt sich gezielt durch die Vorfahrtsgeschwindigkeit, die Zapfwelldrehzahl und das Getriebe der Kreiselegge beeinflussen.

- Die verschweißte Getriebewanne aus dickwandigem Sonderstahl sorgt für den leichten und ruhigen Lauf aller Zahnräder, Wellen und Lager. Dies garantiert eine hohe Lebensdauer.

- Das serienmäßige DUAL-Shift-Getriebe gestattet die einfache Drehzahlanpassung von 330 auf 440 Rotorumdrehungen. Zusätzlich ist ein Drehrichtungswechsel der Zinken von „Griff“ auf „Schlepp“ zur Anpassung an alle Einsatzbedingungen einfach möglich.
- Die Schnellwechsellzinken mit einer Zinkenlänge von 340 mm sind jetzt auch als DuraMaxx Variante erhältlich und garantieren damit höchste Standzeit. Das Schnellwechselsystem sorgt für einfachen und werkzeuglosen Wechsel der Zinken (Option).
- Bei klappbarer Maschine gewährleisten die mittig liegenden Pendelachsen eine optimale Bodenanpassung.



**Messerzinken mit Schnellwechselsystem**



**Drehrichtungswechsel für unterschiedliche Einsatzbedingungen**

# Korund



**Korund in kurzer kompakter Bauweise**



**Arbeitsweise der Multischiene**

## SCHLAGKRÄFTIGE SAATBETTBEREITUNG MIT VIELSEITIGEN AUSSTATTUNGSMÖGLICHKEITEN

Die Saatbettkombination Korund zeichnet sich durch besonders gutes Einebnen, Lockern und Krümeln des Bodens bei hoher Flächenleistung aus. Sein ganzes Können zeigt das Gerät im professionellen Kartoffel- oder Maisanbau, weil gerade dort die große Auswahl an unterschiedlichen Zinkenfeldern keine Wünsche offenlässt.

- Die kurze und kompakte Bauweise führt zu einer günstigen Schwerpunktlage und ermöglicht so den Einsatz von Traktoren mit geringer Hubkraft. Durch das geringe Gewicht kann die vielseitige Kombination auch bei großen Arbeitsbreiten als Anbaugerät gefahren werden.
- Die elastischen Tragarme aus massivem Federstahl fangen größere Stoßbelastungen auf und schonen so Traktor und Gerät.
- Für den gleichmäßigen Lockerungseffekt stehen für die tiefe Saatbettbereitung Zinkenfelder mit Gamma- oder Marathonzinken zur Verfügung. Für die flache Saatbettbereitung sind Zinkenfelder mit Gareizinken erhältlich.
- Die Hobelwirkung der gefederten Multischiene sorgt auch unter schwierigen Bedingungen, zum Beispiel bei tiefen Traktorspuren oder grobem Pflugbild, für eine optimale Einebnung des Saatbettes. So können die Zinkenfelder flacher und daher kraftstoffsparend arbeiten.
- Zahnstangenkrümmler mit wartungsfreien Kugellagern sichern eine exakte Tiefenführung sowie eine optimale Krümelwirkung und Einebnung.

# System-Kompaktor

### OPTIMALE ARBEITSERGEBNISSE IN NUR EINER ÜBERFAHRT

Der Kompaktor ist das ideale Gerät, um ein feinkrümeliges, gleichmäßig tiefes und gut rückverfestigtes Saatbett zu bereiten. Dies schafft beste Voraussetzungen, damit insbesondere Feinsämereien wie Zuckerrüben und Raps gleichmäßig auflaufen – die Garantie für hohe Feldaufgänge.

- Zur optimalen Krümelung und Rückverfestigung des Saatbetts stehen vielfältige Werkzeug- und Walzenkombinationen zur Verfügung.
- Neben den verschiedenen Zinkenfeldern mit Gänsefußscharen oder Gammazinken lassen sich Rohrstabkrümler oder Flachstabkrümler mit verschiedenen Nachlaufwalzen kombinieren.
- Die Aufhängung der Felder im Parallelogramm gewährleistet eine exakte Führung und damit eine gleichmäßige Arbeitstiefe.

- Die Erdzuführung in die Krümelwalzen wird für wechselnde Bodenbedingungen über die hydraulisch verstellbare Schneidschiene reguliert. Die vorderen Schneidschienen ebnen die Oberfläche bestens ein.
- Alle klappbaren System-Kompaktoren von LEMKEN mit Arbeitsbreiten ab 4 m lassen sich hydraulisch auf eine Transportbreite unter 3 m einklappen. Die Aufsattelung ab 5 m dient zum schnellen und sicheren Straßentransport.



*Hydraulische Planierschienen-  
verstellung*



*Perfekt aufeinander abgestimmte  
Werkzeuganordnung*

# Technische Daten

<b>Zirkon 8</b>		<b>angebaut, starr</b>			
Modell		8/250	8/300	8/350	8/400
Arbeitsbreite (cm)		250	300	350	400
Gewicht (kg) <sup>1</sup>		701	785	946	1.015
kW/PS		44/60-103/140	55/75-118/160	62/85-125/170	66/90-129/175
bis Zapfwellendrehzahl (min <sup>-1</sup> )		1.000	1.000	1.000	1.000
Rotorgeschwindigkeit (min <sup>-1</sup> ) bei 1.000 min <sup>-1</sup>		300/400	300/400	300/400	300/400
<b>Zirkon 12</b>		<b>angebaut, starr</b>			
Modell		12/300	12/350	12/400	12/450
Arbeitsbreite (cm)		300	350	400	450
Gewicht (kg) <sup>1</sup>		922	1.035	1.149	1.261
kW/PS		66/90-154/210	77/105-165/225	88/120-176/240	88/120-176/240
bis Zapfwellendrehzahl (min <sup>-1</sup> )		1.000	1.000	1.000	1.000
Rotorgeschwindigkeit (min <sup>-1</sup> ) bei 1.000 min <sup>-1</sup>		230/330/440	230/330/440	230/330/440	230/330/440
<b>Zirkon 12</b>		<b>hydraulisch klappbar</b>			
Modell		12/400 K	12/450 K	12/500 K	12/600 K
Arbeitsbreite (cm)		400	450	500	600
Gewicht (kg) <sup>1</sup>		1.762	1.896	2.066	2.452
kW/PS		88/120-199/270	99/135-199/270	121/165-221/300	132/180-235/320
bis Zapfwellendrehzahl (min <sup>-1</sup> )		1.000	1.000	1.000	1.000
Rotorgeschwindigkeit (min <sup>-1</sup> ) bei 1.000 min <sup>-1</sup>		230/330/440	230/330/440	230/330/440	230/330/440
<b>Zirkon 12</b>		<b>aufgesattelt, hydraulisch klappbar</b>			
Modell		12/400 KA	12/450 KA	12/500 KA	12/600 KA
Arbeitsbreite (cm)		400	450	500	600
Gewicht (kg) <sup>1</sup>		3.531	3.734	3.923	4.447
kW/PS		88/120-199/270	99/135-199/270	121/165-221/300	132/180-235/320
bis Zapfwellendrehzahl (min <sup>-1</sup> )		1.000	1.000	1.000	1.000
Rotorgeschwindigkeit (min <sup>-1</sup> ) bei 1.000 min <sup>-1</sup>		230/330/440	230/330/440	230/330/440	230/330/440

<sup>1</sup> Gewicht ohne Walze, <sup>2</sup> Gewicht mit Crosskillwalzen

<b>Korund 8</b>	<b>angebaut, starr</b>	<b>angebaut, hydraulisch klappbar</b>			
Modell	300	450 K	600 K	750 K	900 K
Arbeitsbreite (cm)	300	450	600	750	900
Gewicht (kg) ab	872	1.410	1.952	2.860	3.268
kW/PS	48/65-85/115	70/95-107/145	77/105-129/175	92/125-158/215	107/145-180/245
Anzahl u. Breite der Felder	2 x 150 cm	3 x 150 cm	4 x 150 cm	5 x 150 cm	6 x 150 cm
<b>Korund 8</b>	<b>angehängt, hydraulisch klappbar</b>				
Modell	Gigant 10/1200				
Arbeitsbreite (cm)	1.200				
Gewicht (kg) <sup>2</sup>	6.937				
kW/PS	221/300-309/420				
Anzahl u. Breite der Felder	2 x 600 cm				
<b>System-Kompaktor</b>	<b>angebaut, starr</b>	<b>angebaut, hydraulisch klappbar</b>			
Modell	300 S	400 S	400 K	500 K	600 K
Arbeitsbreite (cm)	300	400	400	500	600
Gewicht (kg) <sup>2</sup>	1.430	1.650	1.850	2.103	2.703
kW/PS	55/75-85/115	70/95-114/155	70/95-114/155	107/145-158/215	121/165-180/245
Anzahl u. Breite der Felder	2 x 150 cm	2 x 200 cm	2 x 200 cm	2 x 150, 1 x 200 cm	4 x 150 cm
<b>System-Kompaktor</b>	<b>aufgesattelt, hydraulisch klappbar</b>				
Modell	500 KA	600 KA			
Arbeitsbreite (cm)	500	600			
Gewicht (kg) <sup>2</sup>	3.670	4.270			
kW/PS	100/136-158/215	114/155-180/245			
Anzahl u. Breite der Felder	2 x 150, 1 x 200 cm	4 x 150 cm			
<b>System-Kompaktor</b>	<b>angehängt, hydraulisch klappbar</b>				
Modell	Gigant 10/800	Gigant 10/1000	Gigant 12/1200		
Arbeitsbreite (cm)	800	1.000	1.200		
Gewicht (kg)	2.630	2.830	4.740		
kW/PS	158/215-232/315	202/275-346/470	246/335-404/550		
Anzahl u. Breite der Felder	4 x 200 cm	4 x 150, 2 x 200 cm	6 x 200 cm		

“ Zum intensiven Einmischen großer Mengen organischer Masse eignen sich Kurzscheibeneggen besonders gut.





# STOPPELBEARBEITUNG

## EIN BREITES PROGRAMM ZUR STOPPELBEARBEITUNG UND ZUR VORBEREITUNG DER MULCHSAAT

Die Landwirtschaft unterliegt einem ständigen Wandel und muss sich stetig neuen Herausforderungen anpassen. Die große Trockenheit der letzten Jahre macht den Böden zu schaffen und die Ressource Wasser wird zu einem noch kostbareren Gut. Umso wichtiger ist es, neue Alternativen und Lösungen für die schonende Bewirtschaftung landwirtschaftlicher Flächen zu finden.

Heute müssen Mähdrescher mit enorm breiten Schneidwerken große Mengen an Stroh verarbeiten, die der Häcksler oft nicht optimal zerkleinern und auf die gesamte Arbeitsbreite verteilen kann. Vor allem bei anschließender Mulchsaat einer Folgefrucht ist es entscheidend, diese großen Mengen von organischer Masse und das Ausfallgetreide intensiv einzuarbeiten.

Gleichzeitig müssen bei der ersten Stoppelbearbeitung die Kapillare unterbrochen werden, um Feuchtigkeitsverluste zu verhindern. Nach dem Auflaufen von Ausfallgetreide wird bei der Aussaat im Mulchsaatverfahren tiefer gearbeitet, um die Strohkonzentration im Oberboden zu reduzieren und so die Auflaufbedingungen für die Folgefrucht zu verbessern.

LEMKEN bietet ein breites Produktprogramm von Kurzscheibeneggen und Grubbern an, um je nach Standort, Boden und der vorherrschenden Fruchtfolge dem zukunftsorientierten Landwirt und Lohnunternehmer eine abgestimmte Strategie der Stoppelbearbeitung und Grundbodenbearbeitung zur Mulchsaat zu ermöglichen. Dabei können Geräte mit einer unterschiedlichen Bearbeitungsintensität wie die Kurzscheibeneggen Heliodor und Rubin oder die Grubber Koralin, Kristall und Karat zu intelligenten Verfahrensketten verknüpft werden. So lassen sich bei geringen Verfahrenskosten alle pflanzenbaulichen Belange optimal berücksichtigen.

# Heliodor 9



**Hydraulische Arbeitstiefen-  
verstellung**



**Scheiben im Bereich der Traktorspur  
separat einstellbar**

## KOMPAKT, VIELSEITIG UND LEICHTZÜGIG

Die kompakte Kurzscheibenegge Heliodor kann sowohl zur flachen Stoppelbearbeitung auf leichten und mittleren Böden als auch zur Saatbettbereitung für die Mulchsaat oder nach dem Pflug eingesetzt werden.

Das macht den Heliodor zur vielseitigen Kurzscheibenegge sowohl in konventionellen Verfahren als auch bei der Mulchsaat. Hohe Arbeitsgeschwindigkeiten bei niedrigem Leistungsbedarf sorgen für eine schlagkräftige Bestellung.

- Durch die stabilen Blattfederelemente arbeitet der Heliodor auch auf steinigen Böden kontinuierlich und verstopfungsfrei.
- Die wartungsfreien Axial-Schräggellager der 510 mm großen, gewölbten Scheiben sind mit einem speziellen Labyrinth-Dichtring vor dem Eindringen von Staub, Schmutz und Wasser geschützt.

- Der Heliodor zeichnet sich durch sein geringes Gewicht aus, so dass Geräte von 2,50 bis 7 m Arbeitsbreite im Dreipunktbau des Traktors gefahren werden können.
- In den angebauten Versionen von 3 und 4 m und den aufgesattelten Versionen von 4 bis 6 m Arbeitsbreite kann der Heliodor mit der pneumatischen Drillmaschine LEMKEN Solitair gekoppelt werden.
- Mit dem LEMKEN Systemträger Gigant sind für den Großbetrieb Arbeitsbreiten von 8 bis 16 m möglich, um eine schlagkräftige Stoppelbearbeitung und Saatbettbereitung zu gewährleisten.



### EINFACH, KONTROLLIERT UND GLEICHMÄSSIG

Für aufgesattelte Kurzscheibeneggen bietet LEMKEN einen selbstregelnden Strohstriegel an, mit dem die Ernterückstände deutlich besser auf der bearbeiteten Fläche verteilt werden.

- Der Striegel schwenkt beim Ablassen der Kurzscheibenegge hydraulisch in die richtige Arbeitsposition.
- Ungleichmäßig auf dem Acker verteiltes Stroh wird während des Durchfahrens erfasst.
- Beim Erreichen eines voreingestellten Drucks im Hydrauliksystem öffnet der Striegel automatisch und gibt die erfasste Strohmenge gleichmäßig und kontrolliert wieder ab.
- Der Striegel kann manuell ausgelöst werden, um das mitgeführte Stroh vor dem Vorgewende gleichmäßig zu verteilen.

- Der Striegel klappt beim Anheben automatisch mit dem Gerät ein und aus und sorgt so für genügend Freiraum für den Traktor. Die Zugdeichsel des Aufsattelgeräts muss nicht verlängert werden.



**Optimale Längsverteilung von Ernterückständen**



**Automatisches Ein- und Ausklappen**



### FLACH, SCHNELL UND INTENSIV

Die Kurzscheibenegge Rubin 10 gewährleistet auch unter schwierigen Bedingungen eine intensive und homogene Vermischung von organischer Masse und Boden bis zu einer Arbeitstiefe von ca. 14 cm und kann damit Feuchtigkeitsverluste durch Verdunstung wesentlich reduzieren. Auf diese Weise ist der Rubin 10 für die flache, aber dennoch ganzflächige Stoppelbearbeitung bei hohen Arbeitsschwindigkeiten bestens geeignet.

- Die symmetrische Scheibenaufteilung der gezackten Hohl­scheiben in jeder Reihe sorgt selbst beim Fahren am Hang für einen präzisen Geradeauslauf ohne Seitenzug bei maximaler Kraftstoff­einsparung.
- Die mittleren Scheiben sind versetzt, so dass Verstopfungen vermieden werden und eine ganzflächige und gleichmäßige Bearbeitung gewährleistet ist. Diese einzigartige Anordnung ist zum Patent angemeldet.

- Die durchvergüteten DuraMaxx Scheiben mit einem Durchmesser von 645 mm gewährleisten höchste Stand- und Einsatzzeiten bei reduzierten Wartungskosten.
- Zur kontrollierten Ablage des Erdstroms ist hinter beiden Scheibenreihen ein individuell und feinstufig einstellbarer Prall- bzw. Nivellierstriegel mit Komfortverstellung angebracht.
- Das Aufsattelradkonzept bei Anbaugeräten ermöglicht den Einsatz schwerer Walzen und sorgt für ein sicheres Fahrverhalten auf Straße und Acker.
- Stützräder für klappbar aufgesetzte Geräte garantieren auch in wechselnden Bodenverhältnissen eine gleichmäßige Arbeitstiefe und exaktes Anschlussfahren in Hanglagen.



**Seitenzugfrei mit symmetrischer Scheibenanordnung**



**Stabile Überlastsicherung**

# Rubin 12



*Intensives Mischen und Krümeln*



*Rubin 12 im Maisstroh*

## KURZSCHEIBENEGGE MIT TIEFENWIRKUNG

Mit dem Rubin 12 führt LEMKEN eine Kurzscheibenegge auf dem Markt ein, die mit einer Arbeitstiefe bis 20 cm gleich tief wie ein Grubber arbeiten kann. Der Rubin 12 ist daher sowohl für die Stoppelbearbeitung als auch für die Grundbodenbearbeitung selbst in schwersten Bodenverhältnissen geeignet.

- Zwei Reihen gezackte Hohl­scheiben mit 736 mm Durchmesser mischen und krümeln intensiv.
- Seitenzugfreies Arbeiten auch bei hohen Fahrgeschwindigkeiten durch eine symmetrische Anordnung der Scheiben in jeder Reihe.
- Die Neigung der Scheiben um 20 Grad zum Boden und die Schrägstellung zur Fahrtrichtung um 14 Grad und 16 Grad sorgen für einen optimalen Einzug und ein ganzflächiges Arbeiten ab 7 cm Arbeitstiefe.
- Speziell gebogene und gewendelte Halme gewähren maximalen Freiraum zwischen den Scheiben. Das verhindert Verstopfungen, ebenso wie die leicht versetzten mittleren Scheiben.
- Hohe Fahrgeschwindigkeit mit geringerem Schlupf bedeutet geringerer Kraftstoffverbrauch und eine höhere Flächenleistung.
- Ein Prallstriegel hinter der ersten Scheibenreihe mischt und krümelnt intensiv, ein Nivellierstriegel nach der zweiten Reihe verteilt den Boden optimal und ebnet perfekt ein.
- In der angebauten Version kann der Rubin 12 mit einem Unirad ausgerüstet werden, das im ausgehobenen Zustand die Vorderachse belastet. Dabei kommt ein neuartiges Aufsattelsystem zum Einsatz, welches kein zusätzliches Steuergerät benötigt.
- Bis 7 m Arbeitsbreite verfügbar.



# Koralin 9



**Vertikal arbeitende Scheibenreihen**

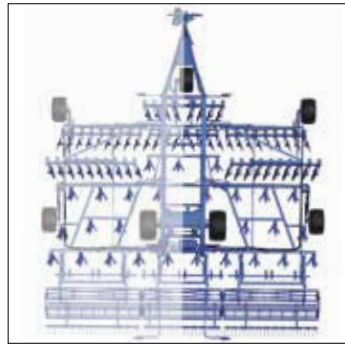

**Kombination aus Scheiben und Zinken**

## ULTRAFLACH MIT SCHEIBEN UND ZINKEN

Die große Trockenheit der letzten Jahre und die zunehmenden Einschränkungen im chemischen Pflanzenschutz erfordern Alternativen und Lösungen für die Bewirtschaftung landwirtschaftlicher Flächen.

Der LEMKEN Hybrid-Grubber Koralin 9 geht dabei ganz neue Wege. Er vereint die Vorteile von Scheibenegge und Grubber und ist ideal für die ganzflächige, ultraflache und somit ressourcenschonende Bodenbearbeitung geeignet.

Er schützt den Boden vor Erosion und Verdunstung.

- Neuartige Werkzeugkombination aus jeweils drei vorschneidenden Scheiben vor jedem DeltaCut-Schar im Zinkenfeld.

- Neuartiges Tiefenführkonzept mit Stütz- und Aufsattlrädern zur exakten Tiefenführung und zum präzisen Einstellen der Arbeitstiefe bei unterschiedlichen Bodenbedingungen und in kuppertem Gelände.
- Die vertikalen Scheibeneinheiten erzeugen ein raues Bodenprofil für sicheres Eindringen der DeltaCut-Schare auch bei harten Böden und verringern wirksam den Zugkraftbedarf.
- Die vorschneidenden Scheiben verhindern eine Sohlenbildung und fördern die Drainage von Oberflächenwasser.

- Die DeltaCut-Schare schneiden die Wurzeln von aufgelaufenem Ausfallgetreide oder Zwischenfrüchten horizontal bei einer variablen Arbeitstiefe von zwei bis maximal 10 cm. Sie eignen sich damit bestens für mehrmaliges flächiges Schneiden mit jeweils leicht vergrößerter Arbeitstiefe
- Die symmetrische Werkzeuganordnung gewährleistet eine Führung ohne Seitenzug und ermöglicht ein exaktes Anschlussfahren ohne Dammbildung.
- Ein 15 mm breiter Halm mit automatischer Überlastsicherung sorgt für eine seitenstabile Führung des Scharres und schützt den Zinken und Rahmen vor Beschädigungen.
- Kombination aus Walze und einreihigem Striegel als Nachlaufgerät zur Schaffung von optimalen Keimbedingungen für Ausfallgetreide und Unkrautsamen.
- Ausrüstung mit vierreihigem Striegel (optional) zur Förderung von Wurzeln an die Oberfläche.
- DeltaCut-Schare mit Hartmetallbeschichtung für eine bis zu fünfmal höhere Standzeit (optional).
- Arbeitsbreiten von 6,6 und 8,4 m sorgen für höchste Flächenleistungen.



**DeltaCut mit Hartmetall**



**Nachlaufende Kombination aus Walze und Striegel**

# Kristall



**TriMix-Flügelshare für perfektes Mischen**



**Wechsel von TriMix auf DuoMix**

## BESTE ARBEITSQUALITÄT BEI KOMPAKTER BAUWEISE

Der Kompakt-Grubber Kristall verbindet die bewährten Vorteile eines zwei-balkigen Geräts mit den Stärken eines drei- oder mehrbalkigen Grubbers und ist damit auf eine optimale Arbeitsqualität in der Stoppelbearbeitung ausgerichtet.

- 47 cm breite TriMix-Schare sorgen durch ihre innovative Formgebung mit gebogenen Leitblechen an den Flügelsharens für eine bisher nicht gekannte, deutlich intensivere Mischarbeit als alle bisher angebotenen Scharformen.
- Die kurze und kompakte Bauweise erlaubt eine bessere Tiefenführung als bei mehrbalkigen Grubbern.
- Der geringe Hubkraftbedarf ermöglicht den Dreipunktbau bis zu einer Arbeitsbreite von 6 m.
- Die aufgesattelten Modelle können mit der Kombinationsaufsattelung

ausgestattet und so mit der pneumatischen Drillmaschine Solitair von LEMKEN gekoppelt werden.

- Die Zinken und Hohlsharens zur Einebnung sind so angeordnet, dass immer verstopfungsfrei und ohne „Schwad-Effekt“ gearbeitet werden kann.
- Bei veränderter Arbeitstiefe passen sich die Hohlsharens automatisch an.
- Für leichte Böden können auch DuoMix-Schare an den Kristall angebaut werden, die im Unterschied zu den TriMix-Scharen mit geraden Flügeln bestückt sind.
- Serienmäßig ist der Kristall mit dem innovativen Schnellwechselsystem ausgerüstet, mit dem sich die Schare werkzeuglos an die individuellen Anforderungen anpassen lassen.



### INTENSIVE ARBEIT BEI DER FLACHEN UND TIEFEN STOPPELBEARBEITUNG

Der Intensiv-Grubber Karat 9 eignet sich sowohl für die erste flache und ganzflächige Stoppelbearbeitung nach dem Mähdrusch als auch für die nachfolgenden tieferen und intensiv mischenden Arbeitsgänge oder zur Saattbettvorbereitung bei der Mulchsaat.

- Mit dem innovativen Schnellwechselsystem lassen sich die Schare werkzeuglos einfach und schnell austauschen, um den Grubber an die unterschiedlichen Anforderungen zur flachen oder zur tief mischenden Bearbeitung anzupassen.
- Der angebaute Karat 9 hat eine gut zugängliche Tiefenverstellung, um die Arbeitstiefe werkzeuglos und feinstufig von 5 bis 30 cm zu verstellen. Die aufgesattelten Varianten verfügen über eine hydraulische Arbeitstiefenverstellung.
- Bei veränderter Arbeitstiefe passen sich die Hohl­scheiben automatisch an.
- Die hydraulische Traktionsverstärkung des aufgesattelten Karat überträgt Gewicht vom Grubber auf die Hinterachse des Traktors, so dass die Zugkraft des Traktors verstärkt und der Kraftstoffverbrauch reduziert wird.
- Bei der aufgesattelten Variante ist das Fahrwerk in den Grubberrahmen integriert und sorgt so für mehr Wendigkeit.
- Die wartungsfreie automatische Überlastsicherung (Option) lässt die Zinken bei Hindernissen weit nach oben und nach hinten ausweichen.
- Die neuen DeltaCut-Schare (KG 35) ermöglichen auch die extraflache Bearbeitung bis 5 cm Arbeitstiefe.



*DeltaCut-Schar*

# Karat 12



## BODENBEARBEITUNG BIS 30 CM IM PFLUGLOSEN BESTELLVERFAHREN

Zur flachen und tieferen Bearbeitung auch auf schweren Böden hat LEMKEN den Karat 12 entwickelt. Vier Reihen Zinken erzeugen je nach Scharform den gewünschten Lockerungs- und Mischeffekt.

- Mit acht Scharvarianten mit Schnellwechseleinrichtung stehen für alle Einsatzbedingungen die richtigen Werkzeugkombinationen zur Verfügung.

- Dank der günstigen Gewichtsverteilung sind auch schwerere Nachlaufwalzen einsetzbar, um eine gute Rückverfestigung zu erreichen.

- Der Karat 12 ist serienmäßig mit wartungsfreien, automatischen Überlastsicherungen ausgestattet. 20 cm Ausweichhöhe und Auslösekräfte von mehr als 550 kg gewährleisten dabei den festen Sitz der Zinken im Boden.

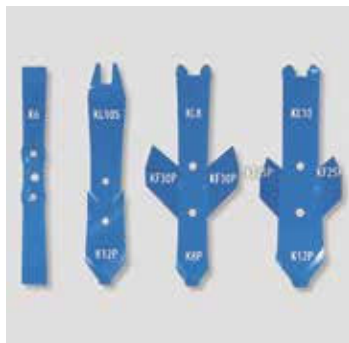

**Standard und aufgepanzerte Scharvarianten**



**Hartmetall-Scharvarianten**

- Optimale Einebnung durch Hohl-scheiben. Scheiben und Nachläufer sind eine Einheit, so dass bei veränderter Arbeitstiefe die Scheiben nicht verstellt werden müssen.

- Mit der hydraulischen Tiefeneinstellung kann während der Fahrt die Arbeitstiefe stufenlos und komfortabel über die Nachlaufwalzen eingestellt werden.

- Durch das zentral zwischen Zinken und Hohl-scheiben integrierte Fahrwerk ist der Karat 12 äußerst kompakt, standsicher und wendig.

- Optional kann der Karat 12 mit einer hydraulischen Traktionsverstärkung und der elektronischen Arbeitstiefenregelung ContourTrack ausgestattet werden.

# Stoppelbearbeitung ContourTrack

## AUTOMATISCHE ARBEITSTIEFENREGELUNG IM KUPIERTEN GELÄNDE

Landwirte in hügeligen Regionen sind häufig mit dem Problem konfrontiert, dass ihr aufgesattelter Grubber in einer Bodensenke zu flach und auf einer Kuppe zu tief grubbert. Manuelles Nachregeln ist für den Fahrer schwierig und erfordert viel Fingerspitzengefühl. Über den Drehpunkt im Rahmen hinter dem Arbeitsfeld und einen Hydraulikzylinder schafft LEMKEN für seinen aufgesattelten Grubber Karat mit Traktionsverstärker einfache Abhilfe.

- Die Position der Walzen-/Hohlscheibeneinheit wird mittels zusätzlichem Hydraulikzylinder über den Drehpunkt gesteuert, so dass die Walzen-/Hohlscheibeneinheit der Geländekontur folgt.
- Durch ein Messsignal der beiden Traträder und eine elektronische Regelung erfolgt eine kontinuierliche Ansteuerung des Hydraulikzylinders. Dies gewährleistet eine gleichbleibende Arbeitstiefe.

- Die verbleibenden Stützkkräfte, die durch den Einzug der Zinken und das Gerätegewicht entstehen, werden vollständig auf den Traktor übertragen.
- Die gewünschte Arbeitstiefe muss nur einmalig vor der Fahrt eingestellt werden.
- Die Kombination aus Traktionsverstärkung und optimaler Geländeanpassung garantiert ein perfektes Arbeitsergebnis bei reduziertem Kraftstoffverbrauch.

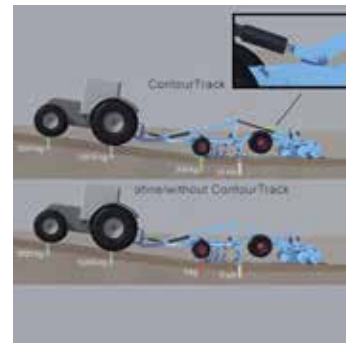

**ContourTrack in einer Senke**

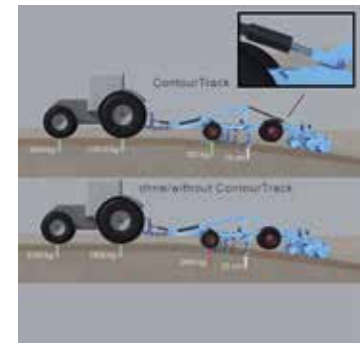

**ContourTrack auf einer Kuppe**

# DosiMat



*Verteiler mit Rotor*



*Injektion des Düngers hinter der ersten Scheibenreihe*

## EXAKTE AUSBRINGUNG UND EINARBEITUNG VON FLÜSSIGEN ORGANISCHEN DÜNGERN

Mit einem eigens dafür entwickelten Vorbereitungssatz kann der DosiMat Exaktverteiler von Vogelsang mit der bewährten Kurzscheibenegge Heliodor kombiniert werden. Die Kompaktheit und Leichtzügigkeit des Heliodor gewährleistet zusammen mit der präzisen Verteilung des DosiMat eine zuverlässige und effektive Ausbringung von flüssigen organischen Düngern. Eine zuverlässige Kombination für effektive Düngerausbringung.

- Minimierung der Stickstoffverluste durch unmittelbare Einarbeitung des organischen Düngers
- Hohe Wirtschaftlichkeit auch durch Einsparungen von Mineraldünger
- Optimale Homogenisierung des Flüssigdüngers durch strömungsoptimierten und mit Schneidmessern ausgestatteten Rotor
- Präzise Verteilung bei jeder Ausbringungsmenge



## Stoppelbearbeitung

# Topas/Dolomit/Labrador



### VORGRUBBER TOPAS

Der vielseitige Vorgrubber Topas ist das Allroundtalent für viele Betriebe. Landwirte schätzen seine Arbeit mit Wechsel-Flügelscharen bei der pfluglosen Bestellung gleichermaßen wie mit Flachscharen zur tieferen Lockerung ohne Mischwirkung.

- Der Topas kann im Heckanbau oder als Frontgerät sowie zur Kombination mit einer Kreiselegge genutzt werden.
- Die kurze, kompakte Bauweise sorgt für eine günstige Schwerpunktlage.
- Für eine gute Führung des Geräts sind die 5 bis 9 Zinken symmetrisch aufgeteilt. Dabei lassen sich die äußeren Zinken stufenlos verschieben.



### VORLOCKERER DOLOMIT

Der universell einsetzbare Vorlockerer Dolomit dient zur ganzflächigen Lockerung des Bodens, insbesondere vor der Kreiseleggen-Drill-Kombination. Auf diese Weise kann die Mulchsaat in einem Arbeitsgang erledigt werden.

- Extrem kurze Bauweise von nur 50 cm mit optimalem Kuppelpunktabstand.
- Die Arbeitstiefe ist während der Fahrt unabhängig von einer angebauten Bestellkombination einstellbar.
- Die 60 cm breiten einteiligen Flügelschare mit aufgepanzerten Scharspitzen lockern den Boden über die gesamte Arbeitsbreite.



### TIEFENLOCKERER LABRADOR

Der zuverlässige Tiefenlockerer Labrador eignet sich optimal zum Lockern von Fahrgassen oder zum Aufbrechen von Bodenverdichtungen.

- Optimale Lockerung und Drainage von wasserundurchlässigen Bodenschichten mit zwei oder drei Zinken in Arbeitstiefen bis 65 cm.
- Die Meißel können zur Fahrgassenlockerung auf jedes Traktorspurmaß eingestellt werden.

### EIN FAHRSYSTEM FÜR ALLE EINSATZFÄLLE

Die beiden Systemträger Gigant 10 und Gigant 12 bieten die einzigartige Möglichkeit, verschiedene LEMKEN Geräte mit einem einzigen Fahrwerk schlagkräftig in den Feldeinsatz zu bringen. Beide Systemträger besitzen zwei hydraulische Dreipunktgestänge, an die je nach anfallender Arbeit die Kurzscheibeneggen Heliodor oder Rubin, der Kompakt-Grubber Kristall oder die Saatbettkombinationen System-Kompaktor oder Korund gehängt werden. Diese Mehrfachverwendung erspart doppelt und dreifach Investitionskosten für Fahrwerk, Bremsanlage und die hydraulische Geräteklappung. Zusätzlich können die einzelnen Arbeitsfelder auch ohne den Systemträger mit kleineren Standardtraktoren eingesetzt werden.

- Dank der beiden Dreipunktgestänge und der einzelnen Arbeitsfelder ergibt sich eine unübertroffene Boden Anpassung, die wiederum eine gleichmäßige Bearbeitungstiefe und einen geringeren Kraftstoffverbrauch garantiert.
- Da die Räder des Systemträgers Gigant vor den Arbeitsfeldern laufen, bleibt die bearbeitete Fläche frei von Radspuren.
- Mit dem Gigant 10 lässt sich jede Gerätekombination einfach und sicher mit 3 m Breite auf der Straße transportieren.
- **NEU:** Beim optionalen Double Tower des Gigant 10 können unterschiedliche Arbeitsbreiten, 2 x 4 Meter oder 2 x 5 Meter, mit einem Systemträger eingesetzt werden.



**Gigant System-Kompaktor im Einsatz**



**Mit Double Tower flexibel einsetzbar**

## Technische Daten

Heliodor 9					angebaut, starr				angebaut, hydraulisch klappbar				
Modell	9/250	9/300	9/350	9/400	9/400 K	9/500 K	9/600 K	9/700 K					
Arbeitsbreite (cm)	250	300	350	400	400	500	600	700					
Gewicht (kg) <sup>1</sup>	672	805	912	1.020	1.727	1.848	2.110	2.460					
kW/PS (von-bis)	46/63-74/100	55/75-88/120	65/88-103/140	74/100-118/160	74/100-118/160	92/125-147/200	110/150-176/240	128/206-175/280					
Scheiben (Anzahl Ø mm)	20/510	24/510	28/510	32/510	32/510	40/510	48/510	56/510					
Heliodor 9					aufgesattelt, hydraulisch klappbar				angehängt, hydraulisch klappbar				
Modell	9/400 KA	9/500 KA	9/600 KA	9/700 KA	Gigant 10/800	Gigant 10/1000	Gigant 10/1200	Gigant 12/1600					
Arbeitsbreite (cm)	400	500	600	700	800	1.000	1.200	1.600					
Gewicht (kg) <sup>1</sup>	2.829	3.151	3.362	3.582	4.650	5.296	6.452	10.746					
kW/PS (von-bis)	74/100-118/160	92/125-147/200	110/150-176/240	128/206-175/280	174/235-118/320	184/250-294/400	221/300-353/480	345/470-445/605					
Scheiben (Anzahl Ø mm)	32/510	40/510	48/510	56/510	64/510	80/510	96/510	128/510					
Rubin 10					angebaut, starr, einklappbare äußere Hohl­scheiben				angebaut, hydraulisch klappbar				
Modell	10/250 U	10/300 U	10/350 U	10/400 U	10/400 KU	10/450 KU	10/500 KU						
Arbeitsbreite (cm)	250	300	350	400	400	450	500						
Gewicht (kg) <sup>1</sup>	1.480	1.630	1.760	1.890	2.740	2.961	3.161						
kW/PS (von-bis)	64/87-92/125	78/105-111/150	91/123-130/175	104/140-148/200	104/140-148/200	117/158-167/225	130/175-185/250						
Scheiben (Anzahl Ø mm)	20/620	24/620	28/620	32/620	32/620	36/620	40/620						
Rubin 10					aufgesattelt, hydraulisch klappbar				angehängt, hydraulisch klappbar				
Modell	10/400 KUA	10/450 KUA	10/500 KUA	10/600 KUA	10/700 KUA	Gigant 10 S/800 <sup>4</sup>	Gigant 12 S/1000 <sup>4</sup>	Gigant 12 S/1200 <sup>4</sup>					
Arbeitsbreite (cm)	400	450	500	600	700	800	1.000	1.200					
Gewicht (kg) <sup>1</sup>	3.350	3.550	3.850	4.600	5.450	9.966	10.936	12.382					
kW/PS (von-bis)	104/140-148/200	117/158-167/225	130/175-185/250	156/210-222/300	182/245-259/350	206/280-294/400	257/350-368/500	309/420-441/600					
Scheiben (Anzahl Ø mm)	32/620	36/620	40/620	48/620	56/620	64/620	80/620	96/620					
Rubin 12					angebaut, starr				aufgesattelt, hydraulisch klappbar				
Modell	12/300 U	12/350 U	12/400 U	12/400 KUA	12/500 KUA	12/600 KUA	12/700 KUA	9/700 K					
Arbeitsbreite (cm)	300	350	400	400	500	600	700	700					
Gewicht (kg) <sup>1</sup>	2.046	2.141	2.616	4.402	5.284	5.732	6.630	2.460					
kW/PS (von-bis)	99/135-177/240	116/158-206/280	132/180-235/320	132/180-235/320	165/225-294/400	199/270-353/480	231/315-410/560	128/206-175/280					
Scheiben (Anzahl Ø mm)	18/736	18/736	22/736	22/736	30/736	34/736	42/736	56/510					



<b>Koralin 9</b>	<b>angehängt, hydraulisch klappbar</b>						
Modell	9/660 KUA	9/840 KUA					
Arbeitsbreite (cm)	660	840					
Gewicht (kg) <sup>1</sup>	4.422	4.892					
kW/PS (von-bis)	172/231-244/330	218/294-311/420					
Zinken/Scheibenpaare	22/43	28/55					
<b>Kristall 9</b>	<b>aufgesattelt, hydraulisch klappbar</b>			<b>angebaut, hydraulisch klappbar</b>			
Modell	9/300	9/350	9/400	9/400 K	9/500 K	9/600 K	
Arbeitsbreite (cm)	300	350	400	400	500	600	
Gewicht (kg) <sup>1</sup>	772	871	990	1.445	1.543	1.861	
kW/PS (von-bis)	66/90-99/135	77/105-116/158	88/120-132/180	88/120-132/180	110/150-165/225	132/180-199/270	
Zinken/Scheibenpaare	7/3	7/3	9/4	9/4	11/5	13/6	
<b>Kristall 9</b>	<b>aufgesattelt, hydraulisch klappbar</b>			<b>angehängt, hydraulisch klappbar</b>			
Modell	9/400 KA	9/500 KA	9/600 KA	Gigant 10/800	Gigant 10/1000		
Arbeitsbreite (cm)	400	500	600	800	800 <sup>3</sup> /1000		
Gewicht (kg) <sup>1</sup>	3.030	3.128	3.446	5.430	6.857		
kW/PS (von-bis)	88/120-132/180	110/150-165/225	132/180-199/270	200/360-147/265	250/450-184/331		
Zinken/Scheibenpaare	9/4	11/5	13/6	18/8	22/10		
<b>Karat 9</b>	<b>angebaut, starr</b>			<b>angebaut, hydraulisch klappbar</b>			
Modell	9/300	9/350	9/400	9/400 K	9/500 K		
Arbeitsbreite (cm)	300	350	400	400	500		
Gewicht (kg) <sup>1</sup>	850	950	1.050	1.665	1.855		
kW/PS (von-bis)	77/105-110/150	90/122-129/175	103/140-147/200	103/140-147/200	129/175-184/250		
Zinken/Scheibenpaare	11/3	12/3+1 St.	14/4	14/4	17/5		
<b>Karat 9</b>	<b>aufgesattelt, hydraulisch klappbar</b>			<b>leichte Transportaufsattelung, hydraulisch klappbar</b>			
Modell	9/400 KA	9/500 KA	9/600 KA	9/700 KA	9/400 KTA	9/500 KTA	9/400 KUTA
Arbeitsbreite (cm)	400	500	600	700	400	500	400
Gewicht (kg) <sup>1</sup>	3.747	4.157	4.557	5.067	3.165	3.355	3.625
kW/PS (von-bis)	103/140-176/240	129/175-221/300	154/210-265/360	180/245-309/420	103/140-147/200	129/175-184/250	103/140-147/200
Zinken/Scheibenpaare	14/4 + 1 St.	18/6	21/7	25/8	14/4	17/5	14/4

## Stoppelbearbeitung

<b>Karat 12</b>	<b>aufgesattelt, hydraulisch klappbar</b>			
Modell	12/400 KA	12/500 KA	12/600 KA	12/700 KA
Arbeitsbreite (cm)	400	500	600	700
Gewicht (kg) <sup>1</sup>	5.300	5.800	6.300	6.800
kW/PS (von-bis)	132/120-252/340	165/224-315/425	198/270-378/510	231/314-441/595
Zinken/Scheibenpaare	17/4	21/5	25/6	29/7
<b>Topas 140</b>	<b>angebaut, starr</b>			
Modell	140-5	140-7	140-9	
Arbeitsbreite (cm)	250	300	400	
Gewicht (kg)	381	415	540	
kW/PS (von-bis)	51/70-99/135	66/90-110/150	74/100-125/170	
Zinkenanzahl	5	7	9	
<b>Dolomit 9</b>	<b>angebaut, starr</b>		<b>Labrador 160</b>	<b>angebaut, starr</b>
Modell	9/300	9/400		160
max. Arbeitstiefe (cm)	35	35		65
Gewicht (kg)	430	550		485
kW/PS (von-bis)	59/80-125/170	74/100-147/200		55/75-129/175
Arbeitsbreite	75	75		100-225
Zinkenanzahl	4	6		2

<sup>1</sup> Gewicht ohne Walze

<sup>3</sup> Option „Double Tower“ (Zwei Arbeitsbreiten in einem Systemträger)

<sup>4</sup> Wird geliefert mit Rubin 9 Arbeitsfeldern



“ Die gleichmäßige Tiefenablage des Saatgutes ist für uns besonders wichtig, da wir im späteren Wachstumsverlauf homogene Pflanzenbestände benötigen.





# AUSSAAT

## PRÄZISE AUSSAATTECHNIK, DIE DEN ERTRAG SICHERT

Effiziente Arbeit im Ackerbau erfordert hohe Schlagkraft der eingesetzten Technik, die universelle Kombination von unterschiedlichen Arbeitswerkzeugen im Gerät sowie einen schnellen und sicheren Straßentransport. Alles zusammen muss ohne Kompromisse im Hinblick auf eine gute Rückverfestigung und eine perfekte Saatgutplatzierung möglich sein. Eine moderne Drillmaschine zeichnet sich vor allem dadurch aus, dass sie problemlos sowohl in konventionellen als auch in konservierenden Bestellverfahren einzusetzen ist.

Je nach Vorfrucht, Fruchtfolge, Witterung und Erntebedingungen können verschiedene Bestellverfahren in Betracht gezogen werden. Ob konventionell oder konservierend – Drilltechnik von LEMKEN erfüllt die Anforderungen jedes Landwirts und Lohnunternehmers an eine verstopfungsfreie Arbeit und eine exakte Saatgutablage.

LEMKEN bietet ein umfangreiches Programm an Drillmaschinen für den effizienten Geräteeinsatz bei der Aussaat. Die LEMKEN Drillmaschinen können aufgebaut, angehängt oder aufgesattelt eingesetzt werden. Arbeitsbreiten von 3 bis 12 m schaffen die besten Voraussetzungen für den wirtschaftlichen Einsatz in allen Betriebsstrukturen. Tankvolumen von 860 bis 5.800 l sorgen für die optimale Schlagkraft der einzelnen Maschinen.

## Aussaat

# Azurit



**Präzise Vereinzelnung**



**Gleichmäßige Saatgutablage**

## ROBUST UND KOMPAKT BEI HÖCHSTER SCHLAGKRAFT

Die Einzelkornsämaschine Azurit 10 ist mit 4, 6, 8 oder 12 Reihen lieferbar. Sie vereint die Vorzüge eines zentralen Saatgutbehälters mit einer direkt über der Kornablage befindlichen Vereinzelnung. Die innovative Ablage der DeltaRow führt zu einem Standraumvorteil von 70 % gegenüber einer konventionellen Reihe.

- Der 600 l fassende Saatguttank kann über das Betätigen der Starttaste direkt am Behälter einfach und schnell entleert werden.
- Die symmetrisch versetzt montierten Lochscheiben garantieren eine Ablage im exakten Dreiecksverband. Das Düngerband wird zentral darunter abgelegt. Durch die geringen Umlaufgeschwindigkeiten der Lochscheiben sind hohe Fahrgeschwindigkeiten ohne negativen Einfluss auf die Ablagegenauigkeit möglich. Zwei optische Sensoren sorgen für die Kontrolle der Vereinzelnung.

- Das Anlegen von Einzelreihen ermöglicht Fahrgassenbreiten von 87,5 cm, wodurch bodenschonende Bereifungen bei Pflegearbeiten verwendet werden können.
- Die Reihenvorverdichtung durch die Trapezpackerwalze führt zu einer ruhigen Lage der parallelogrammförmigen Säaggregate.

## DeltaRow

### MEHR STANDRAUM – MEHR MÖGLICHKEITEN – MEHR ERTRAG

Durch das Konzept der LEMKEN DeltaRow werden die Pflanzen im exakten Dreiecksverband bei 75 cm Reihenweite abgelegt. Durch die optimierte Standraumverteilung ergeben sich Vorteile bei der Verfügbarkeit von Nährstoffen, Wasser und Licht. Der Boden wird intensiver durchwurzelt und die Pflanzenentwicklung verbessert.

- Der Unterfußdünger kann optimal genutzt werden, da die Wurzeln von beiden Seiten das Düngerband erschließen.
- Durch die intensivere Verwurzelung ergeben sich auf erosionsgefährdeten Standorten Vorteile gegenüber der Einzelreihe. Insbesondere bei Trockenstress führt dies zu einem verlängerten Durchhaltevermögen des Bestandes.

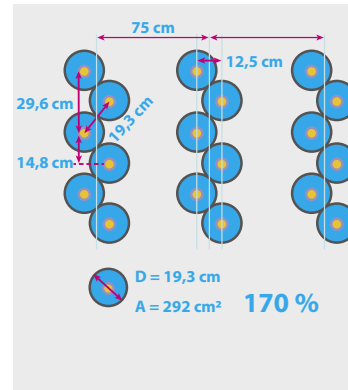
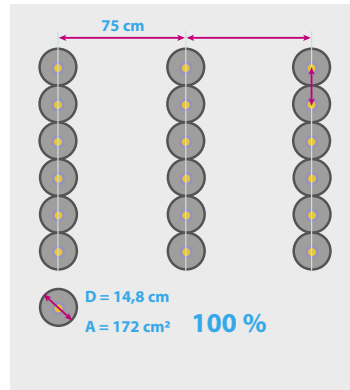

- Der zügigere Reihenschluss in der Jugendentwicklung vermindert die Verdunstung und ermöglicht durch das bessere Unkrautunterdrückungsvermögen Einsparungen von Pflanzenschutzmitteln.
- Da der Abstand zwischen den Teilreihen nur 12,5 cm beträgt, ist sowohl die Ernte mit dem Häcksler oder dem Drescher als auch mit reihenabhängigen oder -unabhängigen Erntevorsätzen möglich.

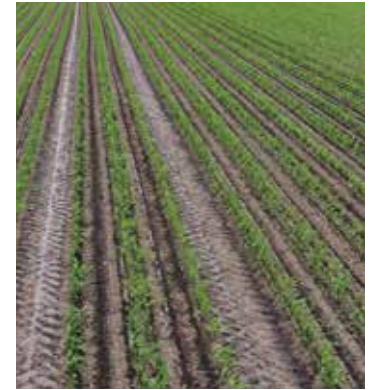

**Ideale Ausnutzung des Unterfußdüngers**



**Problemlose Ernte mit Pflückvorsätzen**

# Solitair 12 SW



*Standard-Dreipunktschnittstelle*



*Steuerung mittels CCI 1200 Terminal*

## HOHE TAGESLEISTUNG BEI ZUVERLÄSSIGER DOSIERUNG

Die Einzelkornsaat erfolgt in einem kurzen Zeitfenster – Lösungen für extra Schlagkraft sind deshalb höchst willkommen. Für die Einzelkornsämaschine Azurit hat LEMKEN den Säwagen Solitair 12 SW für die Düngerbevorratung zum Einsatz auf groß strukturierten Flächen im Produktprogramm.

- Mit dem 5.800 l großen Behälter können Tagesleistungen bis zu 60 Hektar erreicht werden.
- Die Befüllung des Solitair 12 SW lässt sich leicht per Teleskoplader, BigBag oder Überladeschnecke durchführen und bietet damit höchste Flexibilität.
- Zwei Säwellen mit je vier Zellenrädern werden von einem leistungsstarken Elektromotor angetrieben und geregelt. Sie dosieren zuverlässig auch bei hohen Fahrgeschwindigkeiten die gewünschte Düngermenge. Auf Wunsch kann eine elektrohydraulische Teilbreitenschaltung integriert werden.
- Der Solitair 12 SW ist serienmäßig mit ISOBUS ausgestattet. Bei Verwendung eines CCI 1200 Terminals können beide Geräte, Azurit und Solitair 12 SW, gleichzeitig auf dem Display angezeigt und gesteuert werden.



# Solitaire 23+

## FLEXIBLE ERWEITERUNG FÜR SAATGUT- ODER DÜNGERAUSBRINGUNG

Der Frontbehälter Solitaire 23+ ist sowohl für Saatgut als auch für Dünger geeignet und kann somit völlig flexibel für die Aussaat eingesetzt werden.

- Einsätze zur Unterfußdüngung mit der Einzelkornsämaschine Azurit und in Kombination mit der Säschiene OptiDisc 25 als Saatgutbehälter sind möglich.
- Der Solitaire 23+ ist als Injektorbehälter konzipiert. Optional kann der Behälter mit einem Drucksystem ausgestattet werden, so dass Saatgut oder Dünger bis 500 kg pro Hektar auch über lange Förderwege und bei hohen Fahrgeschwindigkeiten zuverlässig dosiert werden.
- Dank der ISOBUS-Technologie in Kombination mit der serienmäßigen MegaDrill-Frontbehältersteuerung können alle Funktionen auf einen Blick überwacht und gesteuert werden.
- Durch die elektrische Teilbreitenschaltung werden Überlappungen vermieden und so Kosten für Dünger und Saatgut gespart.
- Der im Familiendesign ausgeführte Kunststoffbehälter des Solitaire 23+ zeichnet sich, trotz eines hohen Fassungsvermögens von 1.900 l, durch eine niedrige Bauhöhe aus, so hat man immer alles im Blick.
- Optional kann der Solitaire 23+ mit einem Frontreifenpacker oder modularen Koffergewichten ausgestattet werden.



Einfache Befüllung



Solitaire 23+ mit Frontreifenpacker

# Saphir 9



**Hydraulische Schwerpunktverlagerung**



**Drillmaschinensteuerung EcoDrill mit Bedienterminal LET-40**

## PERFEKTE SAATGUTABLAGUNG IN NEUEM DESIGN

Die Saphir 9 besticht durch Bedienkomfort und einfaches Handling. Der einsatzsichere mechanische Säwellenantrieb gepaart mit hohen Tankvolumina verspricht hohe Flächenleistung. Damit ist die Saphir 9 besonders für Betriebe kleiner und mittlerer Größe die passende Drillmaschine.

- Bewährtes Dosier- und Ablagesystem mit parallel geführten Doppelscheibenscharen und Tiefenführungsrollen für gleichmäßigen Feldzugang.
- Die exakte und einfache Dosierung des Saatguts wird über das Spornrad, den wartungsfreien Kardanantrieb und das stufenlose Ölbadgetriebe gewährleistet. Damit lassen sich Aussaatmengen von 0,5 bis 500 kg/ha präzise einstellen. Der ruckfreie Lauf der Säwelle sichert immer eine exakte Längsverteilung des Saatguts.
- Verbesserter Komfort und höhere Sicherheit durch neues Design von Laufrost, Überladesteg und Handlauf.
- Die Saphir 9 verfügt über die elektronische Steuerung EcoDrill, die über das LET-40 Terminal mit Touchdisplay bedient wird.

## KOMFORTABLE EINSTELLUNG UND BEDIENUNG

Die Saphir 10 bietet vielfältige Möglichkeiten, um eine hochgenaue und präzise Aussaat durchzuführen. Durch den elektrischen Antrieb kann die Aussaatmenge bequem aus der Kabine heraus eingestellt werden.

- Mit dem elektrischen Antrieb der Säwelle können Saatgüter von 0,5 bis 500 kg/ha exakt dosiert werden.
- Einfaches Abarbeiten von Aussaatkarten durch ISOBUS- und GPS-Technologie in Kombination mit optionalem Terminal CCI 50, 800 oder 1200.
- Bewährtes Dosier- und Ablagesystem mit parallel geführten Doppelscheibenscharen und Tiefenführungsrollen für gleichmäßigen Feldaufgang.
- Der neu geformte Saatgutbehälter mit bis zu 1:160 l Volumen ist mit einem sicher schließenden Kunststoffdeckel ausgerüstet.

- Leichte Befüllung mit BigBags durch den neuen, extra weit öffnenden Tankdeckel.



**Ungehindertes Gutfluss im Saatgutbehälter**



**Geschwindigkeitserfassung über Radarsensor (optional)**

# Solitair 8+



**Entleerungsschieber**



**Einzelstriegel**

## NEUES DESIGN, ROBUSTE TECHNIK

Die überarbeitete Solitair 8+ ist optimal geeignet für Betriebe kleiner und mittlerer Größe, die kostengünstig die präzise pneumatische Sätechnik für konventionelle und konservierende Bestellverfahren einsetzen wollen.

- Das Dosiersystem wird mechanisch und wartungsfrei angetrieben. Das Spornrad läuft innerhalb der Arbeitsbreite und sorgt für einen gleichmäßigen Antrieb. Damit ist eine exakte Längsverteilung des Saatguts gewährleistet für gleichmäßigen Feldaufgang.
- Die Solitair 8+ verfügt über die elektronische Steuerung EcoDrill, die über das LET-40 Terminal mit Touchdisplay bedient wird.
- Bewährtes Dosier- und Ablagesystem mit parallel geführten Doppelscheibenscharen und Tiefenführungsrollen für gleichmäßigen Feldaufgang.

- Das besonders leise Gebläse mit sehr geringem Ölverbrauch fördert das Saatgut aus dem bis zu 1.850 l fassenden Saatgutbehälter.
- Verbesserter Aufstieg und bessere Erreichbarkeit von Dosierung und Abdrehmulde durch hochklappbaren Laufrost.
- Der Einzelstriegel lässt sich schnell ausheben und einfach auf unterschiedlichste Bedingungen einstellen.

## Solitair 9+

## BEWÄHRTE TECHNIK INTELLIGENT MODERNISIERT

Die pneumatische Drillmaschine Solitair 9+ kann als starre Version in verschiedenen Arbeitsbreiten genutzt werden. In Kombination mit verschiedenen Bodenbearbeitungsgeräten und im Solobetrieb ergeben sich vielfältige Einsatzbereiche in unterschiedlichen Bestellverfahren.

- Bewährtes Dosier- und Ablagesystem mit parallel geführten Doppelscheibenscharen und Tiefenführungsrollen für gleichmäßigen Feldaufgang.
- Neuer, moderner Tank mit weit öffnendem Kunststoffdeckel für leichte Befüllung mit BigBags.
- Besonders leises, bewährtes Gebläse aus der Solitair 25 mit sehr geringem Ölverbrauch.
- Mit dem integrierten Abdrehtaster kann die Abdrehprobe direkt an der Maschine durchgeführt werden ohne den Gang zum Traktor.
- Verbesserter Aufstieg und bessere Erreichbarkeit von Dosierung und Abdrehmulde durch hochklappbaren Laufrost.
- Der Einzelstriegel lässt sich schnell ausheben und einfach auf unterschiedlichste Bedingungen einstellen.



*Besonders leises und effizientes Gebläse*



*Leichter Zugang bei der Abdrehprobe*

# Solitair 9+ Duo



## BEWÄHRTE TECHNIK MIT GETEILTEM SAATGUTBEHÄLTER



*Geteilter Saatgutbehälter*



*Jeweils zwei Dosierungen für beide Seiten des Behälters*

Die pneumatische Drillmaschine Solitair 9+ Duo ist mit einem geteilten Saatgutbehälter ausgestattet und bietet so vielfältige Möglichkeiten für die gleichzeitige Ausbringung von Saatgut, Dünger oder auch Zwischensaaten. Hier die Vorteile auf einen Blick:

- Geteilter Saatgutbehälter für flexible Aufteilung 50/50 oder 60/40
- Single-Shot-Ausführung für Saatgut bzw. Dünger in einer Saatzfurche
- Double-Shot-System über gedoppelte Verteiler für Ausbringung in einer Reihe über zwei Särohre oder getrennt und wechselweise in zwei Reihen.
- Optional wechselweise Einstellung der Ablagetiefe für das optimale Ausbringen zwei verschiedener Saatgüter oder einer gleichzeitigen Zwischenreihendüngung
- Automatische Fahrgassenschaltung.

## MAXIMALE FLEXIBILITÄT BEI DER SAATGUTABLAGE

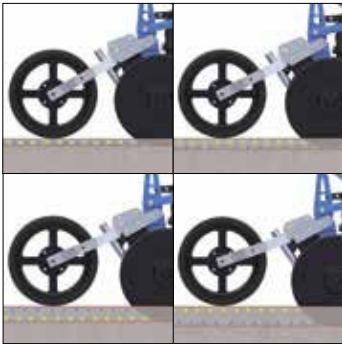

Wechselweise Ablagetiefe von 0cm bis 5cm



Optionale separate Tiefeneinstellung an jedem zweiten Säschar

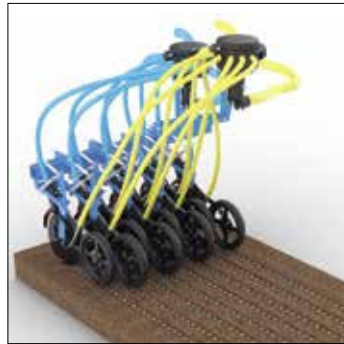

**Abb. 1:**  
*Zwei Komponenten werden über ein Säschar ausgebracht*

Im Double-Shot-System fließen die beiden Komponenten über gedoppelte Verteiler in zwei Särohren getrennt zu einem Doppelscheibenschar.

Es besteht sowohl die Möglichkeit zwei Komponenten über ein Säschar (Abb. 1), als auch jeweils über ein separates Säschar auszubringen (Abb. 2).

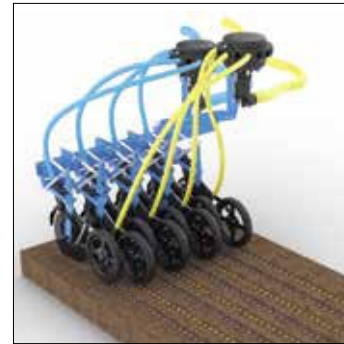

**Abb. 2:**  
*Zwei Komponenten werden jeweils über ein eigenes Säschar ausgebracht*

Um die Aussaat wie in Abb. 2 durchführen zu können, werden die Verteilerpatronen getauscht. Danach wird jede zweite Reihe mit der entsprechenden Komponente versorgt. Zusätzlich besteht optional in diesem Verfahren die Möglichkeit die Ablagetiefe für jede zweite Reihe separat einzustellen.

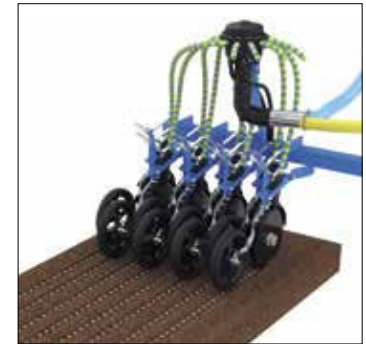

**Abb. 3:**  
*Zwei Komponenten werden in einer Furche ausgebracht*

In der Single-Shot-Ausführung (Abb. 3) wird Saatgut bzw. Dünger zusammen in einer Saatfurche ausgebracht. So kann bei der Winteraussaat eine passende Düngerstartgabe oder bei Sommerungen eine vollständige Düngung mitgegeben werden. Diese Variante bietet die Möglichkeit, zwei Komponenten innerhalb einer Reihe auszubringen.





## DIE VIELSEITIGE PNEUMATISCHE DRILLMASCHINE

Die pneumatische Drillmaschine Solitair 9 wird als klappbare sowie als aufgesattelt klappbare Version in Arbeitsbreiten von 3 bis 6 m angeboten. In Kombination mit verschiedenen Bodenbearbeitungsgeräten und im Solobetrieb ergeben sich vielfältige Einsatzbereiche in unterschiedlichen Bestellverfahren.

- Für die Aussaat der verschiedenen Sämereien lassen sich die 6 Zellenräder der zentralen Dosierung auf Aussaatstärken von 1,5 bis 300 kg/ha einstellen.
- Die Solitronic übernimmt neben der Regelung des elektrischen Säwellen-antriebs auch alle weiteren Steuerungs- und Überwachungsfunktionen. Das übersichtliche Farbdisplay ermöglicht dem Fahrer eine einfache Bedienung.

- Die Saatgutverteiler liegen außerhalb des Saatgutbehälters direkt über der Scharschiene. Für eine exakte Verteilung sind die Säschräuche vom Verteiler zum Schar so kurz wie möglich, aber alle gleich lang.
- Das parallelogrammgeführte Doppelscheibenschar mit der gummibereiften Tiefenführungsrolle legt das Saatgut auch bei wechselnden Böden exakt auf die gleiche Tiefe ab. Selbst bei hohen Fahrgeschwindigkeiten bleibt die Tiefenführung der Doppelscheibe ideal.

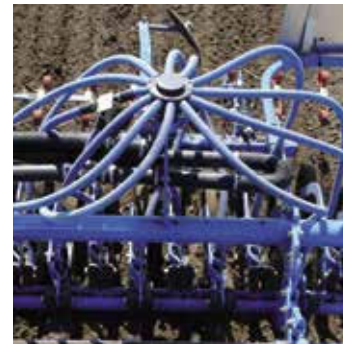

Saatgutverteiler

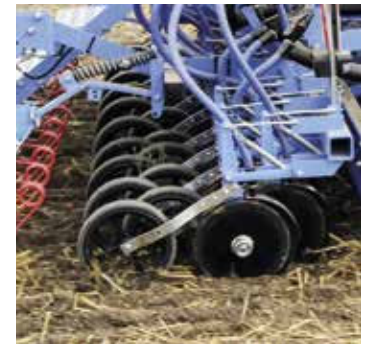

Doppelscheibenschar

# Solitaire 12



**Straßentransport der Solitaire 12**



**Schlagkräftige Mulchsaat**

## HÖCHSTE FLÄCHENLEISTUNGEN BEI DER AUSSAAT

Mit der Solitaire 12 bietet LEMKEN angehängte pneumatische Drillmaschinen in Arbeitsbreiten von 8 bis 12 m für höchste Flächenleistungen und Wirtschaftlichkeit an.

- Der große, ca. 5.800 l fassende Saatgutbehälter sorgt für lange Arbeitsintervalle und reduziert die Nebenzeiten.
- Die großen Reifen gestatten einen bodenschonenden Einsatz und sicheren Straßentransport.
- Zur Dosierung werden die Säewellen von einem leistungsstarken Elektromotor angetrieben und elektronisch geregelt. Die Dosiereinrichtungen bewirken einen gleichmäßigen Saatgutfluss und eine gute Querverteilung.
- Die Scharschiene der Solitaire 12 ist zweigeteilt. Für die bei großen Arbeitsbreiten besonders wichtige Boden Anpassung sorgt ein innovatives Hydrauliksystem. Dafür ist die Scharschiene mit vier kommunizierenden Zylindern ausgestattet, die mittels Druckausgleich die richtige Boden Anpassung auch im kupierten Gelände gewährleisten.

# Solitair 25 KA

## VIELFÄLTIGE BESTELLVERFAHREN

Für oft wechselnde Standortbedingungen wurde die pneumatische Sämaschine Solitair 25 KA entwickelt. Das Gerät kann mit verschiedenen Bodenbearbeitungsgeräten und Säschiene zur maximalen Auslastung kombiniert werden.

- Das neue Gebläse ist in den Behälter integriert und besteht aus einem Edelstahlrad und einem Gehäuse aus Aluminium. So wird ausreichend Luftvolumen generiert und die Geräuschbelastung gleichzeitig gering gehalten.
- Optional kann das Gerät mit einer Wiegeeinrichtung und einer Befüllschnecke ausgestattet werden, die das Nachfüllen erleichtert und die Wartezeiten verringert.
- Das neu entwickelte Dosier- und Verteilerkonzept ermöglicht die Nutzung als Saatgut- oder Düngerbehälter, so dass ein breites Einsatzspektrum ermöglicht wird.
- Vier elektrisch angetriebene Dosiereinheiten sorgen für exakte Ausbringmengen von 0,5 bis 500 kg/ha. Das wird durch den stets gleichmäßigen Saatgutstrom dank der Kombination aus Kammervolumen und Drehzahl gewährleistet.
- Das parallelogrammgeführte Doppelscheibenschar-System mit Tiefenführungsrolle ist in einer mechanischen (bis zu 45 kg Schardruck) und einer hydraulischen Variante (bis zu 70 kg Schardruck) erhältlich.



Optionale Särohrüberwachung



Intuitive MegaDrill-Steuerung

# OptiDisc 25



*Verteiler über der Säschiene*



*Komfortable Straßenfahrt bei Arbeitsbreiten von 5 und 6 Metern*

## KOMPAKT UND FLEXIBEL EINSETZBAR

Mit der Solo-Säschiene OptiDisc 25 bietet LEMKEN eine weitere Variante zur Aussaat an. Die Säschiene lässt sich mit dem Frontbehälter Solitair 23+ und einer Kreiselegge zu einer wendigen und kompakten Drillkombination verbinden, bei der die Gewichte auch bei kleinerem Traktor optimal verteilt sind.

- Das bewährte parallel geführte OptiDisc Doppelscheibenschar ermöglicht es, dass Ablagetiefe und Schardruck unabhängig voneinander eingestellt werden können, so wird das Saatgut immer exakt auf der richtigen Tiefe abgelegt.
- Der Schardruck der neuen Säschiene lässt sich wahlweise mechanisch auf bis zu 45 kg oder hydraulisch von der Traktorkabine aus auf bis zu 70 kg verstellen.

- Gleichmäßige Querverteilung auch bei geschalteter Fahrgasse, durch Verteiler direkt über der Säschiene und einer Fahrgassenschaltung, die ohne Saatgutrückführung auskommt.
- Zur Gewährleistung einer sicheren Straßenfahrt, werden alle Bestellkombinationen ab 4,5 m Arbeitsbreite mit einem Zusatzfahrwerk geliefert. Dieses lässt sich mit wenigen Handgriffen von der linken Maschinenseite ver- und entriegeln. Auf das zusätzliche Fahrwerk können bis zu 3,5 t des Gewichts der Bestellkombination übertragen werden. So werden weder die zulässige Hinterachslast noch das zulässige Gesamtgewicht des Traktors überschritten.



# SeedHub



*Vielfältig kombinierbar*



*Sicherer Zugang zum  
Saatgutbehälter*

## KOMBINIERTE STOPPELBEARBEITUNG UND AUSSAAT

LEMKEN bietet mit dem SeedHub eine Zwischenfruchtsämaschine an, die mit verschiedenen Bodenbearbeitungsgeräten kombiniert werden kann. So kann schon während der Stoppelbearbeitung die Zwischenfrucht ausgebracht und damit Arbeitszeit und Kosten eingespart werden.

- Exakte Saatgutausbringung an den einzelnen Teilbreiten mittels Gebläse und Prallblechen auch bei starkem Wind.
- Geschwindigkeit und Gebläsedrehzahl können komfortabel über das Bedienterminal kontrolliert werden.
- Die Verstellung der Aussaatmenge ist während der Feldarbeit elektronisch aus der Traktorkabine möglich.

- Dank Abdrehtaste am Saatgutbehälter kann der Abdrehvorgang bequem am Gerät durchgeführt werden.
- Immer die richtige Aussaatmenge durch zwei Dosierwellen in Serienausstattung.
- Der SeedHub ist mit 200 und 500 l Tankvolumen erhältlich.



# Compact-Solitair 9 H



*Das OptiDisc Doppelscheibenschar hydraulisch bis 70 kg Schardruck*



*Das OptiDisc Doppelscheibenschar mechanisch bis 45 kg Schardruck*

## DIE SCHNELLE, ANGEHÄNGTE PNEUMATISCHE BESTELLKOMBINATION

Die Schlagkraft bei der Aussaat gewinnt immer größere Bedeutung bei der heute eingesetzten Drilltechnik – ohne dabei Kompromisse im Hinblick auf eine gute Rückverfestigung und perfekte Saatgutplatzierung zuzulassen. Außerdem muss die Bestellkombination der Wahl sowohl im Mulchsaatverfahren als auch zur konventionellen Pflugsaat universell einsetzbar sein. Die Compact-Solitair 9 von LEMKEN erfüllt jede dieser Voraussetzungen bestens.

- Der große Saatgutbehälter sorgt für hohe Schlagkraft und kann einfach befüllt werden.
- Die Arbeitsfelder mit zwei Reihen gezackter Hohl­scheiben lassen sich hydraulisch in der Tiefe verstellen.

- Der gefederte Planierzinken wird speziell für den Einsatz nach dem Pflug empfohlen. Die großvolumige Reifenwalze mit AS-Profil verringert den Zugkraftbedarf, erzeugt eine gute Rückverfestigung und verschafft Sicherheit beim Straßentransport.
- Die wartungsfreien OptiDisc Doppelscheibenschar mit gummi­berei­ten Tiefenführungsrollen sind Garant für eine verstopfungsfreie und gleichmäßige Ablage des Saatguts und für eine präzise Tiefenführung auch bei hohen Fahrgeschwindigkeiten.



# Compact-Solitair 9 HD

## DIE COMPACT-SOLITAIR MIT GLEICHZEITIGER UNTERFUSSDÜNGUNG

Gerade bei Sommergetreide und in Regionen mit kurzen Vegetationsperioden können durch Bestellkombinationen mit platzierter Düngung erhebliche Ertragssteigerungen erzielt werden. Sowohl bei konventioneller als auch bei konservierender Bestellung wird damit eine zügige Jugendentwicklung der Pflanze erreicht.

- Die wartungsfreien OptiDisc Doppelscheibenschare mit nachlaufender Tiefenführungsrolle in einem Reihenabstand von 167 mm garantieren eine exakte Saatgutablage bei gleichmäßiger Bedeckungshöhe.
- Durch die Anordnung der Werkzeuge und die Ablage des Düngers zwischen zwei Saatreihen werden alle Pflanzen optimal mit Dünger versorgt und Verätzungen der Pflanzenwurzeln sicher vermieden – die beste Voraussetzung für ein zügiges Wachstum.
- Bequeme Bedienung aller Funktionen der Maschinensteuerung Solitronic über das LEMKEN Grafikterminal LVT 50 oder über ein ISOBUS-Terminal (Option).
- Zur Saatbettbereitung werden die Werkzeuge der Kurzscheibenegge Heliodor eingesetzt.
- Doppelscheibenschare zur Düngerablage mit 400 mm Durchmesser platzieren den Dünger präzise in der gewünschten Ablagetiefe. Den Schardruck kann man dabei auf maximal 200 kg erhöhen.
- Die großvolumigen Räder der Reifenpackerwalze sorgen für eine optimale Rückverfestigung des Saatbetts.



**Die Werkzeuge der Compact-Solitair HD**



**Der Tank der Compact-Solitair HD**



# Compact-Solitair 9 Z und K K

## BESTELLUNG MIT ANGEPASSTER INTENSITÄT

Für eine schlagkräftige Aussaat auch unter schwierigsten Bedingungen ist die Bestellkombination Compact-Solitair mit der Kreiselegge Zirkon die erste Wahl.

- Für die bestmögliche Bodenbearbeitung können die ausschlaggebenden Parameter wie Arbeitstiefe, Rotordrehzahl, Zinkenposition und Vorfahrtgeschwindigkeit individuell eingestellt werden.
- Die Kreiselegge Zirkon bietet Gewähr für ein optimales Saatbett in praktisch allen Bodenbedingungen, konventionellen und konservierenden Bestellverfahren.
- Die Reifenpackerwalze sorgt für eine präzise Einhaltung der Arbeitstiefe der Kreiselegge.

- Durch eine genormte Dreipunktschnittstelle kann die Säschiene abgekoppelt und ein Maislegegerät angekoppelt werden. Die alternative Nutzung sowohl in der Getreide- als auch in der Maisbestellung erlaubt die optimale Nutzung der Bestellkombination.
- Lieferbar in 3, 4 und 6 m Arbeitsbreite.



*Die Compact-Solitair K K in 6 m Arbeitsbreite*



*Schneller Umbau zur Maisbestellung*

## Technische Daten

<b>Saphir 9</b>	<b>aufgebaut, starr</b>							
Modell	9/300	9/300						
Arbeitsbreite (cm)	300	300						
Reihenanzahl	20	24						
Reihenabstand (mm)	150	125						
Leergewicht (kg)	867	927						
Behälterinhalt (l)	860	860						
<b>Saphir 10</b>	<b>aufgebaut, starr</b>							
Modell	10/300	10/300						
Arbeitsbreite (cm)	300	300						
Reihenanzahl	20	24						
Reihenabstand (mm)	150	125						
Leergewicht (kg) <sup>1</sup>	867	927						
Behälterinhalt (l)	860	860						
<b>Solitaire 8+</b>	<b>aufgebaut, starr</b>							
Modell	8+/300	8+/350	8+/400					
Arbeitsbreite (cm)	300	350	400					
Reihenanzahl	24/20	28/23	32/27					
Reihenabstand (mm)	125/150	125/150	125/150					
Leergewicht (kg) <sup>1</sup>	910/850	964/896	1018/943					
Behälterinhalt (l)	1.450	1.450	1.850					
<b>Solitaire 9+</b>	<b>aufgebaut, starr</b>			<b>Solitaire 9</b>	<b>aufgebaut, hydraulisch klappbar</b>			
Modell	9+/300	9+/350	9+/400	9/400 K	9/450 K	9/500 K	9/600 K	
Arbeitsbreite (cm)	300	350	400	400	450	500	600	
Reihenanzahl	24/20	28/23	32/27	32/27	36/30	40/34	48/40	
Reihenabstand (mm)	125/150	125/150	125/150	125/150	125/150	125/150	125/150	
Leergewicht (kg) <sup>1</sup>	1.041/981	1.104/1035	1.158/1083	1.202/1.127	1.274/1.184	1.354/1.264	1.514/1.394	
Behälterinhalt (l)	1.450	1.450	1.850	1.850	1.850	1.850	1.850	
<b>Solitaire 9</b>	<b>aufgesattelt, hydraulisch klappbar</b>			<b>Solitaire 12</b>	<b>angehängt, hydraulisch klappbar</b>			
Modell	9/400 KA	9/450 KA	9/500 KA	9/600 KA	12/800 K	12/900 K	12/1000 K	12/1200 K
Arbeitsbreite (cm)	400	450	500	600	800	900	1.000	1.200
Reihenanzahl	32/27	36/30	40/34	48/40	64/54	72/60	80/68	96/80
Reihenabstand (mm)	125/150	125/150	125/150	125/150	125/150	125/150	125/150	125/150
Leergewicht (kg) <sup>1</sup>	1.274/1.199	1.364/1.274	1.504/1.414	1.684/1.564	4.545/4.395	4.725/4.545	4.905/4.725	5.315/5.075
Behälterinhalt (l)	2.300	2.300	2.300	2.300	5.800	5.800	5.800	5.800

<b>Solitair 25 KA</b>		<b>aufgesattelt, hydraulisch klappbar</b>			
Modell		25/400 KA	25/450 KA	25/500 KA	25/600 KA
Arbeitsbreite (cm)		400	450	500	600
Reihenanzahl		32/27	36/30	40/34	48/40
Reihenabstand (mm)		125/150	125/150	125/150	125/150
Leergewicht (kg) <sup>1</sup>		2.067/1.992	2.198/2.108	2.315/2.225	2.578/2.458
Behälterinhalt (l)		3.000	3.000	3.000	3.000
<b>Compact-Solitair 9 H</b>		<b>angehängt, starr</b>		<b>angehängt, hydraulisch klappbar</b>	
Modell		9/300 H	9/400 H	9/600 HK	
Arbeitsbreite (cm)		300	400	600	
kW/PS		88/120-147/200	103/140-176/240	132/180-221/300	
Scheiben (Anzahl)		24	32	48	
Reihenanzahl <sup>2</sup>		24/18	32/24	48/36	
Reihenabstand (mm)		125/167	125/167	125/167	
Leergewicht (kg) <sup>2</sup>		3.503/3.431	4.039/3.943	8.821/8.677	
Behälterinhalt (l)		3.500	3.500	4.500	
<b>Compact-Solitair 9 Z und K K</b>		<b>angehängt, starr</b>		<b>angehängt, hydraulisch klappbar</b>	
Modell		9/300 Z	9/400 Z	9/600 K K	
Arbeitsbreite (cm)		300	400	600	
kW/PS		88/120-147/200	103/140-176/240	147/200-232/315	
bis Zapfwellendrehzahl (min <sup>-1</sup> )		1.000	1.000	1.000	
Rotorgeschwindigkeit (min <sup>-1</sup> ) bei 1.000 min <sup>-1</sup>		330/440	330/440	330/440	
Reihenanzahl <sup>2</sup>		24/18	32/24	48/36	
Reihenabstand (mm)		125/167	125/167	125/167	
Leergewicht (kg) <sup>2</sup>		3.644/3.572	4.231/4.135	9.444/9.298	
Behälterinhalt (l)		3.500	3.500	4.500	
<b>Compact-Solitair 9 HD</b>		<b>angehängt, starr</b>		<b>angehängt, hydraulisch klappbar</b>	
Modell		9/400 HD	9/600 K HD		
Arbeitsbreite (cm)		400	600		
kW/PS (von-bis)		103/140-140/240	132/180-221/300		
Scheiben (Anzahl)		32	48		
Reihenanzahl Säschare/Düngeschare		24/12	36/18		
Reihenabstand Säschare/Düngeschare(mm)		167/334	167/334		
Leergewicht (kg)		4.283	9.485		
Behälterinhalt (l)		3.500 (variabel geteilt)	5.000 (variabel geteilt)		

<sup>1</sup> Bei Reihenabstand 125 mm/150 mm

<sup>2</sup> Bei Reihenabstand 125 mm/167 mm

# Aussaat

## OptiDisc

Modell	OptiDisc 25/300	OptiDisc 25/400	OptiDisc 25/400 K	OptiDisc 25/450 K	OptiDisc 25/500 K	OptiDisc 25/600 K
Arbeitsbreite (cm)	300	400	400	450	500	600
Reihenanzahl	24/20	32/27	32/27	36/30	40/34	48/40
Reihenabstand (mm)	125/150	125/150	125/150	125/150	125/150	125/150
Leergewicht (kg)	689/621	713/645	997/929	1.071/1.003	1.145/1.077	1.293/1.225

## Solitair 23+

Modell	Solitair 23/1900
Leergewicht (kg) <sup>1</sup>	740
Behälterinhalt (l)	1.900

## Solitair 12 SW

Modell	Solitair 12/5800
Leergewicht (kg) <sup>1</sup>	2.980
Behälterinhalt (l)	5.800

## Azurit 9

Modell	Azurit 10 4	Azurit 10 6	Azurit 10 6 K	Azurit 10 8 K	Azurit 10 12 K
Arbeitsbreite (cm)	300	300	420/450/480	560/600/609/640	600
Reihenanzahl	4/8	6/12	6/12	8/16	12/24
Reihenabstand (mm)	75	50	70/75/80	560/600/609/640	600
Behälterinhalt (ca. l)	600	600	600	600	600
Gewicht (ca. kg)	1.000	1.250	1.900	2.300	3.100

## SeedHub

Modell	SeedHub 5/200	SeedHub 5/500
Leergewicht (kg) <sup>1</sup>	60	116
Behälterinhalt (l)	200	500

<sup>1</sup> Bei Reihenabstand 125 mm/150 mm

<sup>2</sup> Bei Reihenabstand 125 mm/167 mm



“ Rund ein Drittel der Betriebskosten eines Ackerbaubetriebs entfallen auf die Düngung. Umso wichtiger ist die eingesetzte Technik, damit sich Verluste minimieren und die Schlagkraft sowie die Präzision erhöhen lassen.







## CROP CARE

### PRÄZISE INNOVATIV UND LEISTUNGSSTARK – DÜNGETECHNIK VON LEMKEN

Die Intensität im Pflanzenbau wird heute zunehmend optimiert, um entsprechend der Fruchtfolge und der vorherrschenden Witterung ressourcensparend zu arbeiten. Der Einsatz von Düngemitteln ist dabei eine Grundvoraussetzung für den Erhalt der Bodenfruchtbarkeit und die Nährstoffversorgung der Pflanzen. Nur so können hohe Erträge bei Feldfrüchten erzielt werden.

Rund 1/3 der Betriebskosten eines Ackerbaubetriebes entfallen auf die Düngung. Neben den betriebswirtschaftlichen Anforderungen müssen auch umweltpolitische Gesichtspunkte berücksichtigt und miteinander in Einklang gebracht werden. Entsprechend hoch sind die Forderungen an die Düngetechnik.

Zuverlässige, bedienerfreundliche und applikationsgenaue Düngerstreuer unterstützen den Pflanzenbauer dabei, Verluste zu minimieren und die Schlagkraft sowie die Präzision zu erhöhen.

# Spica 8



## EINFACH UND KOMFORTABEL

Der LEMKEN Düngerstreuer SPICA 8 vereint einfache Handhabung mit hohem Bedienkomfort.

Einfacher Anbau, verlustfreie Befüllung und sichere Einstellung gewährleisten einen schnellen und effektiven Einsatz auf dem Feld.

- Saatgutbehälter mit einer Größe von 800 bis 2.100 l
- 24 m Arbeitsbreite
- Pendelfinger-Rührwerk für gleichmäßigen und schonenden Granulatfluss.
- Zwei Trichterausläufe mit geneigter Schieberanordnung für gleichmäßigen Düngerfluss.
- ECOBORD Grenzstreuvorrichtung.
- Mobile Zuführtrichter für eine komfortable Abdrehtaste und eine einfache Entleerung.
- Elektrische Grenzstreueinrichtung TRIBORD 2D für einen komfortablen Wechsel zwischen voller Arbeitsbreite und Grenzstreuen von der Kabine aus (optional).



**ECOBORD Wurfchaufel**



**Pendelfinger-Rührwerk**

# Tauri 8 & 12

## GROSSE WURFWEITE FÜR HOHE SCHLAGKRAFT

Mit seinem größeren Streugutbehälter und größeren Wurfweiten eignet sich der Düngerstreuer TAURI besonders für den Einsatz in Gemischt- und Viehzuchtbetrieben. Das automatische Wiegesystem (Tauri 12) gewährleistet dabei eine konstante Ausbringung und sorgt für einen effizienten Düngereinsatz.

- Saatgutbehälter mit einer Größe von 1.500 bis 3.000 l
- 36 m Arbeitsbreite
- Das fortlaufend arbeitende, automatische Wiegesystem gewährleistet eine gleichmäßige Düngerabgabe und reduziert Ausbringverluste so um bis zu 10 % (Tauri 12).
- Der serienmäßige Neigungssensor gleicht effektiv Messabweichungen bei der Ausbringung in Hanglagen aus.
- ISOBUS-Vorbereitung für den wahlweisen Einsatz von LEMKEN CCI Terminals oder eines ISOBUS-Terminals (Tauri 12).
- Vierstufige, GPS-gesteuerte Teilbreitenschaltung (nur Tauri 12).
- Hochwertiger, langlebiger Behälterdeckel, der den Dünger zuverlässig trocken hält (optional).
- Pendelfinger-Rührwerk für gleichmäßigen und schonenden Granulatfluss.
- Zwei Trichterausläufe mit geneigter Schieberanordnung für gleichmäßigen Düngerfluss.
- ECOBORD Grenzstreuvorrichtung.



*Automatische Wiegeeinrichtung*



*Extrabreiter Befüllaufsatz*

# Polaris 14 & 16



**CCI 800 ISOBUS-Terminal für  
ECONOV Teilbreitensteuerung**

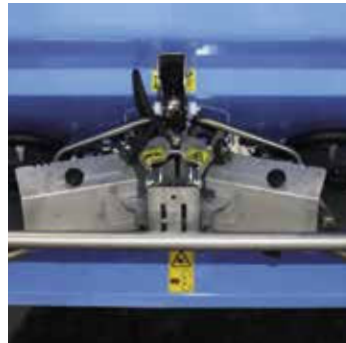

**Hydraulisch absenkbarer  
Grenzstreuschirm (optional)**

## MAXIMALE PRÄZISION UND HÖCHSTE EFFIZIENZ

Der Düngerstreuer POLARIS ermöglicht mit seiner umfassenden Ausstattung mit intelligenten elektronischen Assistenzsystemen maximale Verteilgenauigkeit und Flexibilität.

Die variablen Tankgrößen und die volle Bedienbarkeit aller Systeme von der Fahrerkabine aus sorgen für höchsten Bedienkomfort. Der POLARIS gewährleistet größte Schlagkraft bei maximaler Effizienz auf großen Flächen.

- Saatgutbehälter mit einer Größe von 1.900 bis 4.000 l.
- 18 bis 50 m Arbeitsbreite.
- EPSILON Doppel-Wurfschaufeln mit übereinander liegenden Düngersträngen für ein einheitliches Streubild.
- Grenzstreueinrichtung TRIBORD 3D mit drei Streumodi für kontrollierte Düngerapplikation an der Feldgrenze.
- Das GPS-gestützte, automatische Section-Control-System ECONOV verhindert Unter- oder Überdüngung

einzelner Teilbereiche im Feld (z. B. am Vorgewende) und ermöglicht damit Düngereinsparungen bis zu 6 %.

- ECONOV ermöglicht die unabhängige Schaltung von bis zu 12 Teilbreiten, in Verbindung mit einem DG-PS-Signal und ISOBUS-Steuerung (optional) die passgenaue Umsetzung von Applikationskarten.
- Fortlaufend arbeitendes Wiegesystem mit Neigungssensor für den Ausgleich von Messabweichungen in Hanglagen.
- Pendelfinger-Rührwerk mit zwei Trichterausläufen mit geneigter Schieberanordnung für gleichmäßigen und schonenden Granulatfluss.
- Automatische Streubildanpassung SpeedControl in Abhängigkeit von der Fahrgeschwindigkeit (optional).

## Technische Daten

Spica 8									
Modell	8/900	8/900	8/1500	8/2100					
Arbeitsbreite (m)	9-18	12-24	12-24	12-24					
Behältergröße (l)	900	900	1.500	2.100					
Gesamtbreite (cm)	229	229	229	229					
Einfüllabmessungen (cm)	123 x 221	123 x 221	123 x 221	123 x 221					
Befüllhöhe (cm)	91	91	112	132					
Leergewicht (kg)	300	300	345	385					
Nutzlast (kg)	2.100	2.100	2.100	2.100					
Tauri 8					Tauri 12				
Modell	8/1500	8/2150	8/2350	8/3000	12/1500	12/2150	12/2350	12/3000	
Arbeitsbreite (m)	12-36	12-36	12-36	12-36	12-36	12-36	12-36	12-36	
Behältergröße (l)	1.500	2.150	2.350	3.000	1.500	2.150	2.350	3.000	
Gesamtbreite (cm)	248	248	298	298	248	248	298	298	
Einfüllabmessungen (cm)	123 x 240	123 x 240	123 x 280	123 x 280	123 x 240	123 x 240	123 x 280	123 x 280	
Befüllhöhe (cm)	106	127	129	149	106	127	129	149	
Leergewicht (kg)	305	350	355	400	405	450	455	500	
Nutzlast (kg)	3.000	3.000	3.000	3.000	3.000	3.000	3.000	3.000	
Polaris		Polaris 14		Polaris 14 SpeedControl			Polaris 16 SpeedControl		
Modell	14/1900	14/2500	14/3000	14/1900 SpeedControl	14/2500 SpeedControl	14/3000 SpeedControl	16/2400 SpeedControl	16/3200 SpeedControl	16/4000 SpeedControl
Arbeitsbreite (m)	18-44	18-44	18-44	18-44	18-44	18-44	24-50	24-50	24-50
Behältergröße (l)	1900	2500	3000	1900	2500	3000	2400	3200	4000
Gesamtbreite (cm)	270	270	298	270	270	298	298	298	298
Einfüllabmessungen (cm)	117 x 231	117 x 231	117 x 281	117 x 231	117 x 231	117 x 281	132 x 281	132 x 281	132 x 281
Befüllhöhe (cm)	123	141	152	123	141	152	126	144	162
Leergewicht (kg)	540	570	585	540	570	585	670	705	730
Nutzlast (kg)	3000	3000	3000	3000	3000	3000	4000	4000	4000

“ Landwirtschaft von morgen bedeutet, natürliche Ressourcen und menschliche Bedürfnisse in Einklang zu bringen.





## CROP CARE

# INTELLIGENTE LÖSUNGEN ZUR BEIKRAUTBEKÄMPFUNG VON STEKETEE

Wir schaffen „space to grow“ – Raum für Wachstum für Kulturpflanzen, für Landwirte und Lohnunternehmer.

Dafür bieten wir einfach zu bedienende, intelligente Technologien mit bestem Service und Support vor und nach dem Kauf. Steketee bietet bewährte Technologie und professionellen Standard, wenn es um die Beikrautbekämpfung in klassischen Reihenkulturen bishin zu hochspezialisierten Gemüsekulturen geht.





## MECHANISCHE BEIKRAUTBEKÄMPFUNG FÜR JEDEN BESTAND

Die Möglichkeiten des chemischen Pflanzenschutzes werden immer begrenzter. Steketee hat mit dem EC-Weeder eine Maschine zur mechanischen Beikrautbekämpfung, die genau auf Ihre Kultur und Ihr Anbauverfahren abgestimmt werden kann.

Der EC-Weeder lässt sich individuell und standortgerecht mit Werkzeugen ausstatten. Mit der optionalen Kamerasteuerung IC-Light steht ein Lenksystem zur Verfügung, das nicht nur präzise ist, sondern auch eine stressfreie und komfortable Pflegearbeit ermöglicht.

- Große Auswahl an Werkzeugen für die inter- oder intra-row Bearbeitung unterschiedlichster Bestände
- Individuell angepasste Reihenabstände von 15 bis 150 cm

- Individuell angepasste Arbeitsbreiten bis 17 m (Transportbreite > 3 m)
- Hydraulisch bedienbare Parallelogramm-Elemente (optional)
- Kamerasteuerung IC-Light (optional)
- Stufenlose manuelle Werkzeuganpassung EC-Space (optional) für unterschiedliche Reihenabstände und Wachstumsstadien



*Kontrolle und Bedienung über intuitiv aufgebautes Terminal*



*Präzises Arbeiten in jedem Bestand*

# IC-Light

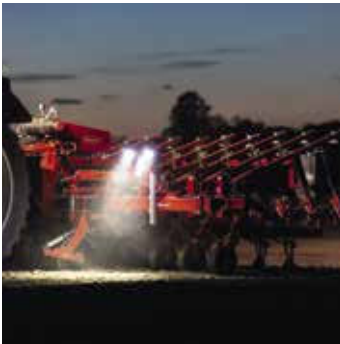

**Ermüdungsfreies und präzises Arbeiten bei Dunkelheit**



**LED Scheinwerfer für bis zu fünf Reihen**

## INTELLIGENTE UND PRÄZISE KAMERASTEUERUNG

Mit der von Steketee entwickelten IC-Light Kamerasteuerung schaffen Sie mehr Raum für Ihre Kulturpflanzen. Die drei Schlüsselkomponenten Kamera, Terminal mit integriertem Jobrechner und der Parallel-Lenkrahmen ermöglichen ein ermüdungsfreies und präzises Arbeiten, auch bei Nacht. Das System übernimmt dabei die Lenkung der Hackmaschine zwischen den Reihen und minimiert so Kulturschäden. Die benötigten Daten werden dabei nicht nur über die Kameras erfasst, sondern zusätzlich auch durch einen Winkelsensor, einen Geschwindigkeitssensor sowie einen Aushubsensor. Dadurch erfolgt die Lenkung besonders präzise.

- Erkennung von bis zu fünf Pflanzenreihen
- Sehr gute Ausleuchtung des Kamerasisichtfeldes für hochpräzise Nachtarbeit

- Selbstlernende Software für zuverlässige Pflanzenerkennung im Feld
- Optimale Reihenführung auch bei schwierigen Lichtverhältnissen durch elektronische Kontrastverstärkung der Kamerabilder.
- Fernwartungsfunktion für direkte Unterstützung im Feld.

## PARALLEL-LENKRAHMEN FÜR JEDE HACKMASCHINE

Hacken ist Präzisionsarbeit! Darum zählt bei der Arbeit jeder Millimeter. Durch den EC-Steer Parallel-Lenkrahmen lässt sich die Hacke leicht und präzise ansteuern.

Ob Fremdmaschine oder EC-Weeder, mit dem EC-Steer kann jede Hackmaschine mit einem Lenksystem über Sitz und Joystick oder mit der Kamerasteuerung IC-Light aufgerüstet werden. Von großem Vorteil ist dabei, dass die Hackmaschine für verschiedene Reihenweiten mit nur einem Lenksystem genutzt werden kann.

- 20 cm Schwenkbereich zu jeder Seite.
- Die Stützräder (optional) ermöglichen das Fahren mit geöffneten Unterlenkerstabilisatoren.

- Kulturschonend durch hohe Bodenfreiheit.
- IC-Light Kamerasteuerung (optional)
- Optional kurze Montage der Lenker für optimalen Schwerpunkt



**Hohe Bodenfreiheit**



**IC-Light Kamerasteuerung**

# IC-Weeder



**Saubere Pflanzen nach dem Hackvorgang**



**Einfache und komfortable Bedienung über das Terminal**

## INTELLIGENTE INTRA-ROW HACKE FÜR GEMÜSEKULTUREN

Automatisches Hacken auf höchstem Niveau bietet der IC-Weeder. Geschützt unter einer Abdeckung sind Kameras angebracht, die das mit LED-Leuchten permanent beleuchtete Sichtfeld auch bei wechselnden Lichtverhältnissen und in der Nacht zuverlässig abbilden. Damit erkennt der IC-Weeder anhand von Standort, Farbton und Größe die exakte Position der Kulturpflanzen und hackt präzise von beiden Seiten um sie herum.

- Parallel-Lenkrahmen mit 20 cm Schwenkbereich zu jeder Seite.
- Parallelogramm Elemente mit drei oder vier Werkzeughaltern für höchste Flexibilität.
- Das pneumatische Crop Clean System reinigt die Pflanze nach dem Hackvorgang.

- Die abgedeckten Kameras kombiniert mit dem LED Beleuchtungssystem gewährleisten eine zuverlässige Pflanzenerkennung.
- Automatische Zentrierung hinter dem Traktor beim Ausheben der Maschine.
- Fernwartungsfunktion für direkte Unterstützung im Feld.
- Bis zu 6 m Arbeitsbreite.

## HACKGERÄT FÜR DAMMKULTUREN

Der EC-Ridger eignet sich für alle Kulturen, die auf Dämmen mit 75 cm Reihenabstand angebaut werden, zum Beispiel Kartoffeln oder Möhren.

Dabei wird der Bestand in drei bis fünf Schritten von Beikraut befreit.

Der Tiefenlockerer bearbeitet den Boden zwischen den Dämmen (wahlweise). Dann schneiden die Hackscheiben das Beikraut seitlich vom Damm sowie auf dem Damm direkt neben den Kulturpflanzen ab. Die Federzinken lockern den Boden zwischen den Dämmen. Zum Schluß bringt der Dammformer den Boden wieder in seine Form zurück. Dabei schützt ein Blattschutz (optional) die Kultur vor Beschädigung.

- Verschiedene Modelle für Front- oder Heckanbau.
- Modularer Aufbau, wechselbare Werkzeugmodule am Hauptrahmen (nur EC-Ridger 9).

- 75 cm Reihenabstand
- Arbeitsbreiten von bis zu 6 m
- Fahrgeschwindigkeit bis zu 8 km/h
- Automatische und manuelle Lenksysteme

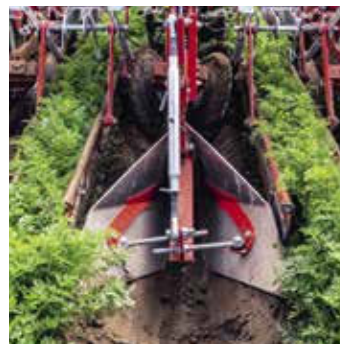

*Häufelschare*

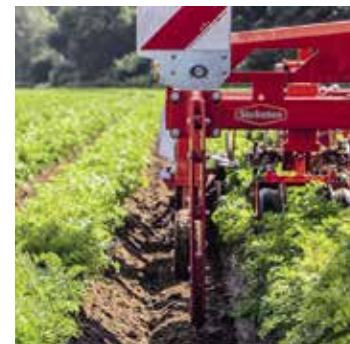

*Optionaler Tiefenlockerer zur Lockerung des Bodens zwischen den Dämmen*



Zur  
richtigen  
**Zeit**

am  
richtigen  
**Ort.**





### **iQblue connect**

Das Modul, das Ihr Anbaugerät intelligenter und präziser macht.



### **iQblue Clara Wetterstation**

Die Wetterstation, die Ihnen hilft die richtigen Entscheidungen zu treffen.



### **Datenmanagement**

Herstellerunabhängige Systeme mit denen Sie alles im Blick haben.



### **Assistenz- und Bediensysteme**

Intelligente Lösungen für entspanntes Arbeiten und präzise Ergebnisse.



### **Terminals**

Die Hardware für eine effiziente Maschinensteuerung.



### **Joysticks**

Bequeme Bedienung für einen gesteigerten Komfort.



### **LEMKEN Apps**

Mobile Anwendungen, die Ihre Arbeit leichter machen.

# **iQblue**

## **DIE DIGITALE LEMKEN WELT**

Mit den digitalen Lösungen von **iQblue** machen Sie Ihre Feldarbeit effizienter und Ihre Büroarbeit schneller. So haben Sie mehr Zeit für alles, was Ihnen wirklich Spaß macht!

In der LEMKEN **iQblue** Welt finden Sie smarte Produkte, die Geräte und Daten effizient vernetzen.

# **MEHR ZEIT FÜR LANDWIRTSCHAFT UND DIE WICHTIGEN DINGE IM LEBEN!**



Breitensteuerung am Pflug



Tiefensteuerung am Grubber

## EINE SMARTE VERBINDUNG FÜR DIE ZUKUNFT

Ob Neu- oder Bestandsmaschine – iQblue connect macht Ihre Maschine intelligenter und präziser. Über den ISOBUS-Standard Tractor-Implement-Management (TIM) kann Ihre Maschine auf Ihren Traktor zugreifen. Sie steuert dabei selbstständig Funktionen wie Fahrgeschwindigkeit, Lenkung, Zapfwellendrehzahl oder Hubhöhe der Heckhydraulik. Dabei optimiert die Maschine ihre Leistungsfähigkeit fortwährend selbst. Automatische Prozesse entlasten den Fahrer und steigern die Effizienz und Präzision des gesamten Gespanns.

Die Steuerung ist einfach zu installieren und eine kostengünstige Alternative, um Ihre Bestandsmaschine mit neuen Funktionen aufzurüsten. iQblue connect ermöglicht ein lückenloses und automatisches Datenmanagement durch die Integration der Maschinendaten in Ihre Dokumentation. Die iQblue connect Steuerung ist portabel und mit gerätespezifischen Sensorkits flexibel erweiterbar.

iQblue connect auf einen Blick:

- Einfache Nachrüstung für Neu- oder Bestandsmaschinen.
- Portabel
- Spezifische Sensorkits für Pflüge und Grubber
- Automatische, gerätespezifische Ermittlung und Erfassung aller wichtigen Daten während des Arbeitens.
- Automatische Steuerung von Pflug oder Aufsattelgrubber über den ISOBUS Standard TIM.

### Geeignet für:



LEMKEN Grubber



LEMKEN Pflüge



## IQBLUE CONNECT AM PFLUG

### GPS-Arbeitsbreitensteuerung mit iQblue connect

Die Steuerung berechnet die optimale Arbeitsbreite des Pfluges und gibt Steuerbefehle an den Traktor. Daraufhin werden automatisch die Steuergeräte des Traktors betätigt, um Maschineneinstellungen anzupassen.

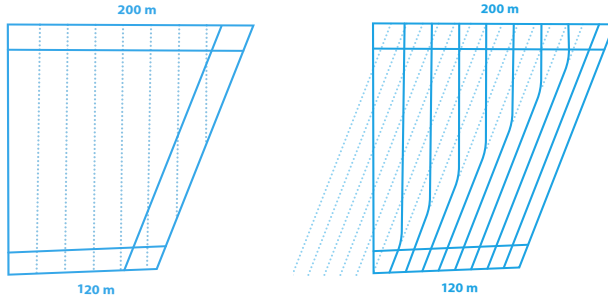

Ohne iQblue Connect:  
3 Vorgewende notwendig

- Zusätzliche Bodenverdichtung
- Deutlich höherer Zeitaufwand

Mit iQblue Connect:  
Nur 2 Vorgewende notwendig

- Keine unnötige Bodenverdichtung
- Kleinstmöglicher Zeitaufwand
- Ebeneres Arbeitsergebnis
- Bessere Feldhygiene

## IQBLUE CONNECT AM GRUBBER

### Arbeitstiefensteuerung mit iQblue connect

Die Steuerung vergleicht die aktuelle Arbeitstiefe mit der Bodenbearbeitungskarte. Sobald Abweichungen entstehen werden automatisch die Steuergeräte des Traktors betätigt, um Maschineneinstellungen anzupassen, zeitgleich wird das Hubwerk angepasst, um eine gleichbleibende Arbeitstiefe und Ausrichtung des Gerätes zu gewährleisten.

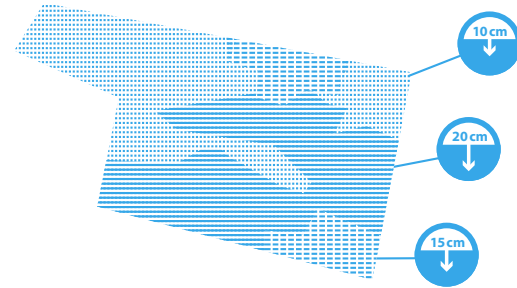

Ackerflächen sind selten homogen. Auf diesem Acker beispielsweise variiert die anzustrebende Arbeitstiefe zwischen 10 cm und 20 cm.

- Reduzierung des bewegten Bodens auf ein Minimum
- Schonung des Wasserhaushalts
- Hohe Effizienz durch geringeren Kraftstoffverbrauch



iQblue

## iQblue Clara



*Präzise Erfassung und Weiterleitung aller relevanten Wetterdaten*

### RICHTIGE ENTSCHEIDUNGEN DANK VOLLER ÜBERSICHT

Der Wettersensor iQblue Clara unterstützt den Landwirt, optimierte ackerbaulichen Entscheidungen zu treffen. Der Sensor misst Niederschläge und Temperaturdaten präzise und individuell direkt an den Pflanzen im Bestand.

Somit wird die standortgenaue Taupunkttemperatur und Blattnässe auf Grundlage der Messdaten ermittelt, um eine optimale Datengrundlage für ackerbauliche Entscheidungen zu bereiten. Umfangreiche Berechnungen liefern die Grundlage für richtige Entscheidungen zum richtigen Zeitpunkt und unterstützen die Pflanzen beim optimalen Wachstum.

- Wissenschaftlich fundierte Messverfahren errechnen aufgrund der im Feld gemessenen Daten den Krankheitsdruck von über 100 Krankheiten in mehr als 40 verschiedenen Kulturen.

- Basierend auf Vergangenheitswerten, aktuellen Messungen und Wettervorhersagen wird stundengenau die Wirksamkeit des ausgewählten Pflanzenschutzmittels errechnet und der beste Zeitpunkt der Spritzmittelapplikation bestimmt.
- Die SmartFarm App liefert jederzeit einen Datenüberblick bequem auf das Smartphone oder Tablet. Für einen ganzheitlichen Überblick sind mehrere Stationen in einer App abbildbar.







# Terminals CCI 800 und CCI 1200

KOMFORTABEL – SICHER – FLEXIBEL

## CCI 800



### Display 8,0"

- kapazitiver Touch
- 221 x 151 x 55 mm
- 1,1 kg
- IP65 Schutzklasse

Software CCI.OS



Focused Layout



Multitouch



Universal Terminal



GPS Precision



Help System

## CCI 1200



### Display 12,0"

- kapazitiver Touch
- 311 x 213 x 66 mm
- 2,0 kg
- IP65 Schutzklasse

Software CCI.OS



Flexible Layout



Multitouch



2 x Universal Terminal



GPS Precision



Help System

Smart Farming braucht smarte Software und smarte Hardware. Ziel dabei ist, den Arbeitsalltag jederzeit durch einen hohen Bedienkomfort zu unterstützen und Datenmanagement und Dokumentation in der digitalen Landwirtschaft so einfach wie möglich zu gestalten.

- Beide Terminals beinhalten das intelligente Hilfesystem von LEMKEN. Die Software unterstützt den Fahrer bei den Einstellungen und Optimierungen seiner Maschine und des Terminals. Das sorgt für eine hohe Einsatzbereitschaft und spart viel Zeit bei der Fehlersuche.
- Ob im Hoch- oder Querformat, als Splitscreen mit einer großen Maxiview-Ansicht, zwei großen Fenstern oder vier Miniview-Fenstern – mit dem CCI 1200 bieten sich dem Landwirt vielseitige Möglichkeiten.
- Durch die beiden Universal Terminals ist die Bedienung von zwei ISOBUS-Maschinen oder auch die Maschinenbedienung und die Kameraüberwachung zur gleichen Zeit möglich.



## AUX-Bedieneinheit CCI A3

### REVOLUTIONÄR EINFACHE BEDIENUNG DANK TOUCHDISPLAY UND VIBRATIONSFEEDBACK

Der LEMKEN CCI A3 macht die Bedienung von ISOBUS-Geräten noch einfacher und intuitiver. Das Touchdisplay mit Vibrationsfeedback sorgt dafür, dass sich der Fahrer völlig auf die korrekte Arbeitsweise des Anbaugerätes konzentrieren kann.

- Symbole der entsprechenden Gerätefunktionen werden direkt auf dem Display des Joysticks angezeigt, so wird eine Fehlbedienung vermieden.
- Die freie Belegung der Symbole auf dem CCI A3 ermöglicht es, ergonomisch optimiert mit dem jeweiligen ISOBUS-Gerät zu arbeiten
- Der CCI A3 wird mit drei verschiedenen Rahmen ausgeliefert, jeder Rahmen bietet eine unterschiedliche Anzahl und Anordnung der Tasten.
- Bei Betätigung einer Taste wird sowohl ein Vibrations- als auch ein akustisches Feedback an den Fahrer gegeben.





# Datenmanagement

## NEXT Farming

## agrirouter

## ENDPUNKTE

### NEXT Machine Management<sup>LIVE</sup> inkl. Modul NEXT Anbauplanung & Dokumentation<sup>LIVE</sup>

- Nutzung und Verarbeitung herstellerübergreifender Maschinendaten für die Dokumentation.
- Mobil dokumentieren mit der **NEXT Farming<sup>APP</sup>**.

NEXT Machine Management wurde mit diesen Landtechnik-Marken entwickelt:



Daten-Schnittstelle zwischen Maschine und Software

landwirtschaftliche Maschinen / Geräte / Terminals





iq



blue



Mehr Informationen unter  
[iqblue.lemken.com](http://iqblue.lemken.com)

# Vertriebspartner

- |  |  |  |
|--|--|--|
| <b>1</b> Stefan Wieck<br>+49 171 9 91 27 49<br>wieck@lemken.com                | <b>8</b> Henrik van Beek<br>+49 172 2 93 11 98<br>h.v.beek@lemken.com      | <b>14</b> Norbert Hümmel<br>+49 173 2 65 62 63<br>huemmer@lemken.com               |
| <b>2</b> Bernd Mienits<br>+49 171 9 92 49 99<br>mienits@lemken.com             | <b>9</b> Hendrik Vennemann<br>+49 174 1 90 64 02<br>h.vennemann@lemken.com | <b>15</b> Jörg Markus Kreher<br>+49 173 7 18 71 15<br>kreher@lemken.com            |
| <b>3</b> Heiko Breitsprecher<br>+49 172 2 93 11 99<br>breitsprecher@lemken.com | <b>10</b> Dirk Käckel<br>+49 160 97 85 35 77<br>d.kaeckel@lemken.com       | <b>16</b> Hubert Karl<br>+49 171 9 91 52 64<br>karl@lemken.com                     |
| <b>4</b> Malte Petersen<br>+49 172 2 93 12 05<br>m.petersen@lemken.com         | <b>11</b> Marco Holhut<br>+49 171 7 77 09 95<br>m.holhut@lemken.com        | <b>17</b> Michael Niederreiter<br>+49 151 15 55 34 26<br>m.niederreiter@lemken.com |
| <b>5</b> Christian Schwarze<br>+49 173 2 91 81 14<br>c.schwarze@lemken.com     | <b>12</b> Johannes Schott<br>+49 171 3 09 37 35<br>j.schott@lemken.com     | <b>18</b> Karl-Dieter Heisner<br>+49 173 6 50 54 85<br>heisner@lemken.com          |
| <b>6</b> Frank Gleitsmann<br>+49 15 20 4 91 05 43<br>f.gleitsmann@lemken.com   | <b>13</b> Maik Peppler<br>+49 172 2 62 79 26<br>peppler@lemken.com         | <b>19</b> Torsten Wehls<br>+49 162 4 70 97 57<br>t.weths@lemken.com                |
| <b>7</b> Steffen Seiger<br>+49 171 7 72 92 63<br>seiger@lemken.com             |  |  |





## **A** Österreich

### **LEMKEN Austria GmbH**

Andreas Halbmayr (*A-West*)  
Mob +43 664 88 38 67 37  
a.halbmayr@lemken.com

Herbert Bittenauer (*A-East*)  
Mob +43 664 8 21 57 38  
h.bittenauer@lemken.com

Jörg Uhlig (*A-South*)  
Mob +43 664 8 21 57 36  
uhlig@lemken.com

## **AUS** Australien

### **LEMKEN Australia and New Zealand Pty Ltd**

Craig Hopkins  
Phone +61 410 44 59 52  
c.hopkins@lemken.com

## **AZ** Aserbaidzhan

**„45“ LLC**  
Elkhan Alakbarov  
Phone +994 50 2 20 30 70  
elkhan.alakbarov@ssss.az

## **B** Belgien

### **LEMKEN Belgium BVBA**

Stijn Vercauteren (*Flanders*)  
Mob +32 474 97 46 22  
vercauteren@lemken.com

Francois Dumonceau (*Wallonia*)  
Mob +32 468 16 58 51  
f.dumonceau@lemken.com

## **BG** Bulgarien

### **LEMKEN BULGARIA Ltd.**

Nikolay Kolev  
Mob +359 878 91 13 33  
n.kolev@lemken.com

## **BIH** Bosnien-Herzegowina

### **LEMKEN Adria d.o.o.**

Milan Slavkovic  
Mob +381 69 78 03 45  
slavkovic@lemken.com

## **BY** Weißrussland

### **Polymya Agro Ltd**

Gennady Kravchenko  
Phone +375 2 96 70 47 78  
polymya@polymya.by  
www.polymya-agro.by

## **CDN** Kanada

### **LEMKEN CANADA INC.**

Scott Roger  
Phone +1 819 5 76 16 22  
canada@lemken.com  
www.lemken.ca

## **CH** Schweiz

### **LEMKEN Niederlassung Schweiz**

Andreas Rutsch (*CH-East*)  
Mob +41 796 06 00 05  
a.rutsch@lemken.com

Karl Bühler (*CH-West*)  
Mob +41 7 98 24 32 80  
k.buehler@lemken.com

## **CN** China

### **LEMKEN Agricultural Machinery Co. Ltd.**

Peter Zhao  
Phone +86 532 55 67 95 88  
Mob +86 139 11 51 30 34  
p.zhao@lemken.com

## **CY** Zypern

### **Kakkis agrifuture products Ltd**

Philippos Kakkis  
Phone +357 24 72 44 28  
Mob +357 99 62 20 53  
info@kakkisagrifuture.com  
www.kakkisagrifuture.com

## **CZ** Tschechische Republik

### **LEMKEN CZECH, s.r.o.**

Ing. Miloš Novák (*CZ-West*)  
Mob +420 725 77 55 88  
novak@lemken.com

Jan Kozman (*CZ-East*)  
Mob +420 724 15 17 97  
j.kozman@lemken.com

## **D** Deutschland

### **LEMKEN GmbH & Co. KG**

Norbert Reimer-Thiemann  
Phone +49 28 02 81-191  
Mob +49 172 2 93 12 00  
n.reimer-thiemann@lemken.com

## **DK** Dänemark

### **LEMKEN Skandinavien ApS**

Nis Peter Albrechtsen  
Mob +45 30 52 52 57  
albrechtsen@lemken.com

## **E** Spanien

### **LEMKEN IBERIA S.L**

José Antonio Pita Paris (*E-West*)  
Mob +34 673 56 62 59  
pita@lemken.com  
Alberto Piñero Panadero (*E-East*)  
Mob +34 673 56 62 55  
pinero@lemken.com

# Vertriebspartner

## **EST** Estland

### **Baltic Agro Machinery AS**

Meelis Suurmann  
Phone +372 53 48 13 03  
meelis.suurmann@kesko.ee

## **ETH** Äthiopien

### **Kaleb Services Farmers House**

Michael Tesfaye  
Phone +251 11 4 39 14 59  
Mob +251 920 49 79 38  
michael@kalebservice.com  
www.kalebservice.com

## **F** Frankreich

### **LEMKEN France SARL**

Jean-Christophe Regnier  
Phone +33 2 38 61 11 12  
france@lemken.com

## **FIN** Finnland

### **Turun Konekeskus Oy**

Kalle Murto  
Phone +358 4 42 69 79 25  
kalle.murto@turunkonekeskus.fi

## **GB** Großbritannien

### **LEMKEN UK Ltd.**

Phone +44 1379 85 54 49  
uksales@lemken.com  
www.lemken.com

Paul Creasy  
Mob +44 78 60 45 57 11  
p.creasy@lemken.com

**GE Georgien**

**NOBLEX LTD**

Michael Gagunashvili  
Phone +995 32 2 47 30 03  
Mob +995 599 65 57 57  
michael.gagunashvili@noblex.ge  
www.agrosphere.ge

**GR Griechenland**

**Tsikos an. Ellinokratis**

Ellinokratis Tsikos  
Phone +30 6945 105 058  
tsikosellinokratis@hotmail.gr

**Stasinos S. A**

Stergios Stasinos  
Phone +30 2 32 40 2 25 08  
info@stasinos.com.gr  
www.stasinos.com.gr

**Kouimtzis S.A.**

Phone +30 23 10 79 69 70  
info@kouimtzis.gr  
www.kouimtzis.gr

**H Ungarn**

**LEMKEN HUNGARIA Kft.**

Phone +36 29 53 72 00  
office-ungarn@lemken.com

Balazs Poczik (H-West)  
Mob +36 30 7 48 53 80  
poczik@lemken.com

Péter Szrnka (H-East)  
Mob +36 30 8 52 57 87  
p.szrnka@lemken.com

**HR Kroatien**

**LEMKEN Adria d.o.o.  
Slavko Kralj**

Phone +386 2 5 69 13 14  
Mob +386 41 68 23 14  
s.kralj@lemken.com

**I Italien**

**LEMKEN ITALIA s.r.l.**

Giovanni Ravelli  
Mob +39 335 8 12 11 11  
ravelli@lemken.com

**IND Indien**

**LEMKEN India Agro  
Equipment Pvt Ltd.**

Sanjay Kapoor  
Phone +91 71 04 30 54 01  
Mob +91 96 07 74 04 44  
s.kapoor@lemken.com  
www.lemken.in

**IRL Irland**

**LEMKEN UK Ltd.**

Derek Delahunty  
Mob +353 86 0 20 38 86  
d.delahunty@lemken.com  
www.lemken.com

**J Japan**

**LMJ Co. Ltd.**

Naoto Toyabe  
Phone +81 133 27 64 64  
Mob +81 80 18 89 40 03  
toyabe@lemken.com  
www.lemken-japan.com

**KS Kirgistan**

**TOO Agroleasing**

Viktor Zhuravlev  
Phone +7 716 3 85 06 28  
Mob +7 705 7 49 44 66  
v.zhuravlev@lemken.kz  
www.lemken.kz

**KZ Kasachstan**

**TOO LEMKEN KAZ**

Viktor Zhuravlev  
Phone +7 716 38 5 06 28  
Mob +7 705 749 44 66  
v.zhuravlev@lemken.kz  
www.lemken.kz

**L Luxemburg**

**Agri-Center S.A.**

Michael Kandels  
Phone +352 23 63 75 00  
Mob +352 621 32 60 61  
m.kandels@wowey.eu  
www.agri-center.lu

**Servatius & Ehlenz SARL**

Phone +352 6 21 82 16 05  
Mob +352 621 82 16 02  
info@se-eh.lu  
www.servatius-ehlenz.de

**LT Litauen**

**UAB Baltic Agro Machinery**

Vilius Sventkauskas  
Mob +370 61 84 10 21  
vilius.sventkauskas@ba-machinery.lt

**LV Lettland**

**UAB Baltic Agro Machinery SIA**

Aivars Metla-Rozentāls  
Mob +371 26 47 71 81  
aivars.metla-rozentals@ba-machinery.lv  
www.balticagromachinery.lv

**MEX Mexiko**

**ANSA - Agroservicios del Norte**

Luis F. Morales Reyes  
Phone +52 87 17 15 24 66  
Mob +52 87 17 27 90 49  
lfmorales@ansamex.com  
www.ansamex.com

**MNG Mongolei**

**Ammac GmbH**

Marie Gottschalk  
Phone +49 3841 2 23 28 10  
info@ammac.de  
gottschalk@ammac.de  
www.ammac.de

**MVA Myanmar**

**Octagon-CLAAS**

Thant Lwin  
Phone: +95 92 55 11 21 66  
thant.lwin@ois-claas.com

**N Norwegen**

**Norwegian Agro Machinery AS**

Ole Morten Thoresen  
Mob +47 901 2 67 88  
olth@na-machinery.no

**NL Niederlande**

**LEMKEN Nederland B. V.**

Hans Hoogland (NL-North)  
Mob +31 653 52 71 35  
hoogland@lemken.com  
Stijn Vercauteren (NL-South)  
Mob +32 474 97 46 22  
vercauteren@lemken.com

**NZ Neuseeland**  
**LEMKEN Australia and New Zealand Pty Ltd**  
Craig Hopkins  
Phone +61 410 44 59 52  
c.hopkins@lemken.com

**P Portugal**  
**LEMKEN IBERIA S.L**  
José Antonio Pita París  
Mob +34 673 56 62 59  
pita@lemken.com

**PHL Philippinen**  
**Grains Innovation & Solutions**  
Joel Chan  
Mob +639 177 01 22 33  
joel.chan@grainsco.com

**PK Pakistan**  
**Farm Dynamics Pakistan**  
Ahsan Bajwa  
Mob +92 34 13 33 51 11  
ahsan.bajwa@fdp.com.pk

**PL Polen**  
**LEMKEN Polska Sp.z o.o.**  
Phone +48 91 5 63 76 46  
k.mrula@lemken.com.pl  
lemken.com.pl

Krzysztof Mrula (*PL-West*)  
Mob +48 601 98 49 18  
k.mrula@lemken.com.pl

Mikolaj Szembek (*PL-North*)  
Mob +48 601 62 62 15  
m.szembek@lemken.com.pl

Michal Adamowicz (*PL-South*)  
Mob +48 601 80 25 11  
m.adamowicz@lemken.com.pl

Marek Zielinski (*PL-East*)  
Mob +48 722 09 78 77  
m.zielinski@lemken.com.pl

**RA Argentinien**  
**Alberto Gauss e Hijos S.R.L.**  
Matias Gauss  
Phone +54 9 34 36 10 10 64  
matiasgauss@gauss-landtechnik.com.ar

**RU Chile**  
**Salinasy fabres**  
Alejandro Chamy  
Phone +56 91 92 60 29  
achamy@salfa.cl  
www.salfa.cl

**Sargent Agricola**  
Carlos Cuevas  
Phone +56 2 25 10 30 49  
ccuevas@sargentchile.cl  
www.sargent.chile.cl

**RO Rumänien**  
**LEMKEN ROMANIA SRL**  
Miky-Claudiu Babuscov (*RO-West*)  
Mob +40 722 53 60 01  
m.babuscov@lemken.com

Daniel Poiana (*RO-East*)  
Mob +40 737 50 51 13  
d.poiana@lemken.com  
Marian Gheorghe (*RO-South*)  
Mob +40 724 52 46 14  
m.gheorghe@lemken.com

**RUS Russland**  
**OOO LEMKEN-RUS**  
Ivan Peters  
Phone +7 484 31 5 70 00  
Mob +7 919 0 31 08 49  
i.peters@lemken.ru  
www.lemken.ru

**S Schweden**  
**LEMKEN Skandinavien ApS**  
Mats Jönsson  
Phone +46 414 44 06 00  
Mob +46 70 6 55 01 10  
m.jonsson@lemken.com

**SK Slowakische Republik**  
**LEMKEN SLOVAKIA s.r.o.**  
Robert Pecko  
Phone +421 335 35 37 98  
Mob +421 905 78 77 96  
pecko@lemken.com

**SN Slowenien**  
**LEMKEN Adria d.o.o.**  
Slavko Kralj  
Phone +386 2 5 69 13 14  
Mob +386 41 68 23 14  
s.kralj@lemken.com

**SRB Serbien**  
**LEMKEN Adria d.o.o.**  
Milan Slavkovic  
Phone +381 21 40 29 40  
Mob +381 69 78 03 45  
slavkovic@lemken.com

**TMM Turkmenistan**  
**ERDEM Economic Society**  
Sary Atayev  
Phone +993 12 28 27 08  
sary.atayev@turkmenagro.com  
www.turkmenagro.com

**UA Ukraine/Moldawien**  
**LEMKEN-Ukraina**  
Artem Kalashnik  
Phone +38 044 5 93 27 72  
Mob +38 067 2 16 86 95  
a.kalashnik@lemken.com.ua  
lemken.com.ua

**USA Vereinigte Staaten von Amerika**  
**LEMKEN GmbH & Co. KG**  
Curtis A. Schaben  
Mob +1 715 7 16 01 21  
c.schaben@lemken.com

**UZ Usbekistan**  
**JV Lemken Chirchiq LLC**  
N.N.  
Mob +  
@

**ZA Südafrika**  
**LEMKEN South Africa pty. Ltd.**  
Karel Munnik  
Mob +27 82 4 12 25 77  
k.munnik@lemken.com

LEMKEN ORIGINAL ERSATZTEILE & SERVICE

# Sie wollen aus einem „Stopp“ schnell wieder ein „Go“ machen?



Bei Ihrem Fachhändler mit Unterstützung unserer Servicemitarbeiter bleibt kein Problem auf der Strecke! Mit Qualität, Präzision, Verlässlichkeit und unseren LEMKEN Original Ersatzteilen arbeitet dieses Hochleistungsteam professionell daran, Sie schnell zurück ins Rennen zu schicken. Denn unser Antrieb ist Ihr Erfolg!

Erfahren Sie mehr unter  
[aftersales.lemken.com](https://aftersales.lemken.com)

***— WE KEEP YOU RUNNING!***

# NEUHEITEN



DEN BODEN OPTIMIEREN,  
DAMIT WIR AUCH MORGEN NOCH  
REICHE ERNTEN EINFAHREN.

**LEMKEN**

UNSER BODEN –  
UNSERE ZUKUNFT



**Sie und Ihr Boden stehen  
bei uns im Mittelpunkt.**

Um Ihren Boden langfristig als  
Grundlage der Ertragsbildung  
zu erhalten, erarbeiten wir mit  
Praktikern, Fachleuten und  
Wissenschaftlern Lösungen.

**Unser Antrieb: Ihr Erfolg!**

**Bleiben Sie auf dem Laufenden:  
[boden.lemken.com](https://boden.lemken.com)**





# INHALT

## **PFLÜGEN**

4 iQ plough

## **RÜCKVERFESTIGUNG**

5 VarioPack

## **STOPPELBEARBEITUNG**

7 Karat 10

## **AUSSAAT**

8 Solitair DT

## **CROP CARE**

10 Steketee IC-Weeder AI

11 SprayHub & SprayKit

## **IQBLUE**

12 iQblue Connect

## Pflügen

# iQ plough



## NEUE INTUITIVE PFLUGSTEUERUNG FÜR DEN JUWEL 8 i

Die neue Pflugsteuerung iQ plough zeichnet sich durch einfache und intuitive Bedienbarkeit aus. Drehung, Neigung, Arbeitstiefe und Arbeitsbreite können bequem vom Schlepper aus eingestellt werden. Dabei können bis zu acht verschiedene Arbeitsszenarien gespeichert werden, die je nach Bedarf aufgerufen werden können.

- Unabhängige hydraulische Neigungseinstellung rechts und links ein für optimales Pflugbild.
- Anzeige und Speicherung der Vorderfurchenbreite am Terminal auch bei Onland Version.
- Die GPS-gesteuerte Arbeitsbreiten-einstellung Guide ermöglicht das Pflügen mit einer exakt geraden Furche bzw. das Arbeiten auf eine Zielfurche.

- Bequemes und sicheres Arbeiten vom Schlepper aus.

- ISOBUS Anbindung

- Hohe Flexibilität und Zeitersparnis durch intuitive Menüführung.



Jobrechner am Pflugturm



Exakt gerade Furche

### BEWÄHRTER FRONTPACKER MIT NEUER STEUERUNG

Der bewährte Frontpacker VarioPack wurde überarbeitet und hat eine neue, verbesserte Lenkcharakteristik erhalten. In kupiertem Gelände oder beim Einsatz mit GPS gesteuerten Traktoren gewährleistet die hydraulisch einstellbare Lenkempfindlichkeit präzise Anschlußfahrten. Die vorspannbare Lenkung ermöglicht dabei eine individuelle Anpassung an die Bedingungen vor Ort und sorgt für ein optimales Arbeitsergebnis und mehr Komfort.

- Hydraulisch einstellbare Lenkempfindlichkeit
- Mechanisch oder hydraulisch (optional) vorspannbare Lenkung z. B. für die Arbeit in Hanglagen

- Sichere Rückführung des Packers in die Mittelposition
- Bewährte, nabenlose Packer-scheiben mit 70 oder 90cm Ringdurchmesser



*Nabenlose Packerringe*



*Hydraulische Vorspannung der Lenkung*



### LEICHTZÜGIG UND FLEXIBEL FÜR ALLE EINSATZMÖGLICHKEITEN

Die neue, dreibalkige Konstruktion mit symmetrisch zur Zugachse angeordneten Zinken macht den Karat 10 extrem leichtzügig. Der geringe Zugkraftbedarf und reduzierter Seitenzug sind ideal für den Einsatz eines Spurführungssystems. Das gewährleistet effektives und energiesparendes Arbeiten bei optimaler Durchmischung. Der neue Karat 10 ist als angebaute oder aufgesattelte Version erhältlich.

- Verschiedenste Ausstattungsvarianten mit unterschiedlichen Scharen und Deichseltypen für jeden Bodentyp.
- Deltacut Schare für besonders flache Bearbeitung (optional in Hartmetallausführung erhältlich).
- Schnellwechselsystem für Flügel- und Schmalschare.
- Arbeitstiefen von 5 bis 30cm.
- Neue, gewendelte Leitbleche für optimale Durchmischung.
- Zentral einstellbare Nivellierelemente für eine gleichmäßige Einebnung.
- Scheibenvorläufer (optional) für verstopfungsfreies Arbeiten bei großen Mengen organischer Masse und bei grobklutigen Böden.
- Zugkraftverstärker (optional für aufgesattelte Version).
- ContourTrack System für optimale Arbeitsergebnisse in kuppertem Gelände (optional für aufgesattelte Version).
- Erhältlich in Arbeitsbreiten von drei bis sieben Metern.



**Symmetrisch zur Zugachse angeordnete Zinken**



**Optimale Durchmischung**

# Solitaire DT



**Dosierung ist  
100% düngermitteltauglich**



**Vorlaufender Reifenpacker**

## EFFIZIENTES LEICHTGEWICHT

Maximale Leichtzügigkeit, integrierte Kurzscheibenegge, komfortable Bedienung und ein großer, optional geteilter Saatgutbehälter - das ist die neue Sämaschine Solitaire DT von LEMKEN, erhältlich in Arbeitsbreiten von 4 und 6 Metern.

- Vorlaufender Reifenpacker für eine gute Rückverfestigung im ersten Arbeitsschritt
- Saatbettbereitung mit 465 Millimetern großen Hohl scheiben für intensive Krümmelung oder senkrecht stehenden Wellscheiben für verringerte Feuchtigkeitsverluste und verminderten Unkrautauflauf
- Einzel elektrisch angetriebene und düngerfeste Dosiereinheiten, die je einen Verteiler mit Saatgut versorgen. Die Säradsätze lassen sich werkzeuglos wechseln

- Die Saatgutablage erfolgt über die parallelogrammgeführten OptiDisc-Doppelscheibenschare mit Tiefenführungsrolle
- Der Saatgutbehälter der Solitaire DT fasst je nach Arbeitsbreite bis zu 5.100 Liter und ist als Doppeltank erhältlich
- Die Solitaire DT kann in Aussaatverfahren mit gleichzeitiger Düngung oder mit mehreren Saatgütern eingesetzt werden. Möglich sind zwei Varianten: In der Single-Shot-Ausführung wird der Dünger mit dem Saatgut in einer gemeinsamen Saattrille ausgebracht; die Double-Shot-Technik legt den Dünger über separate Dünger-Doppelscheibenschare in einer Linie unterhalb des Saathorizonts ab



# Steketee IC-Weeder AI



*Kameras mit Schutzgehäuse und pneumatische angesteuerte, sichelförmige Hackmesser für jede Reihe*

## DEEP LEARNING FÜR MAXIMALE EFFEKTIVITÄT BEI DER BEIKRAUTBEKÄMPFUNG

Der Steketee IC-Weeder AI ist eine automatische Intra-Row Hacke mit einer zuverlässigen Kulturpflanzenerkennung. Kameras für jede Reihe übertragen alle Informationen mit 30 Bildern pro Sekunde an den Bordcomputer. Die pneumatischen Hackmesser werden durch einen auf „Deep Learning“ beruhenden Algorithmus angesteuert, der anhand von unterschiedlichsten Daten Nutzpflanze und Beikraut immer zuverlässig unterscheiden kann.

- Eindeutige Unterscheidung von Nutzpflanze und Beikraut auch unter ungünstigen Bedingungen.
- Sichere Pflanzenerkennungsquote von mehr als 95%.
- Hydraulischer Parallellenkrahmen für präzise Führung der Maschine im Bestand.
- 3 Meter Arbeitsbreite
- Selbstständige Unterscheidung von Nutzpflanze und Beikraut durch künstliche Intelligenz.
- Präzises Arbeiten auch in gesäten Beständen.
- Kameras für jede einzelne Reihe unter schützendem Gehäuse.



# SprayHub & SprayKit

## FLEXIBEL, SPARSAM UND EFFEKTIV

Der Fronttank SprayHub zusammen mit dem SprayKit ermöglicht die geschwindigkeitsabhangige Ausbringung von Flussigkeiten kombiniert mit einer mechanischen Beikrautbekampfung. Zusatzlich zur arbeitswirtschaftlichen Ersparnis lassen sich durch die konzentrierte Applikation bis zu 60 % Mitteleinsparungen erreichen. Ausstattungen, die den Einsatz mit Schleppschlauch oder die Unterfudung am Hack­schar oder in Kombination mit der Einzelkornsasmaschine Azurit ermoglichen, werden folgen.

- Hohenverstellbare Dusenhalter fur die optimale Anpassung an den Pflanzenbestand.
- Mechanische Teilbreitenschaltung.
- Ausstattung mit Klarwasserbehalter, Handwaschbehalter und Einfullsieb.
- Einspulduse fur das Auflosen fester Mittel (optional).
- CTS-Anschluss (optional) fur kontaktloses Einspulen.
- Mitteleinsparungen von bis zu 60%.
- ISOBUS-Steuerung.
- Software MegaSpray fur intuitive und komfortable Bedienbarkeit.
- Verschiedene Dusenbestuckungen fur unterschiedliche Anwendungen.



*Spraykit am EC-Weeder*



*Frontbehalter SprayHub mit EC-Weeder*

iQblue

## iQblue Connect



**Breitensteuerung am Pflug**



**Tiefensteuerung am Grubber**

### EINE SMARTE VERBINDUNG FÜR DIE ZUKUNFT

Ob Neu- oder Bestandsmaschine – iQblue connect macht Ihre Maschine intelligenter und präziser. Über den ISOBUS-Standard Tractor-Implement-Management (TIM) kann Ihre Maschine auf Ihren Traktor zugreifen. Sie steuert dabei selbstständig Funktionen wie Fahrgeschwindigkeit, Lenkung, Zapfwellendrehzahl oder Hubhöhe der Heckhydraulik. Dabei optimiert die Maschine ihre Leistungsfähigkeit fortwährend selbst. Automatische Prozesse entlasten den Fahrer und steigern die Effizienz und Präzision des gesamten Gespanns.

Die Steuerung ist einfach zu installieren und eine kostengünstige Alternative, um Ihre Bestandsmaschine mit neuen Funktionen aufzurüsten. iQblue connect ermöglicht ein lückenloses und automatisches Datenmanagement durch die Integration der Maschinendaten in Ihre Dokumentation. Die iQblue connect Steuerung ist portabel und mit gerätespezifischen Sensorkits flexibel erweiterbar.

- Einfache Nachrüstung für Neu- oder Bestandsmaschinen.
- Portabel
- Spezifische Sensorkits für Pflüge und Grubber
- Automatische, gerätespezifische Ermittlung und Erfassung aller wichtigen Daten während des Arbeitens.
- Automatische Steuerung von Pflug oder Aufsattelgrubber über den ISO-BUS Standard TIM.

#### Geeignet für:



LEMKEN Grubber



LEMKEN Pflüge

## IQBLUE CONNECT AM PFLUG

### GPS-Arbeitsbreitensteuerung mit iQblue connect

Die Steuerung berechnet die optimale Arbeitsbreite des Pfluges und gibt Steuerbefehle an den Traktor. Daraufhin werden automatisch die Steuergeräte des Traktors betätigt, um Maschineneinstellungen anzupassen.

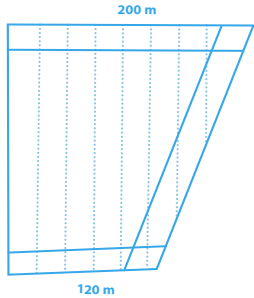

Ohne iQblue Connect:  
3 Vorgewende notwendig

- Zusätzliche Bodenverdichtung
- Deutlich höherer Zeitaufwand

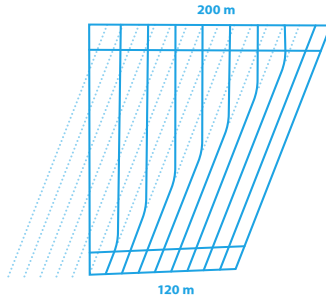

Mit iQblue Connect:  
Nur 2 Vorgewende notwendig

- Keine unnötige Bodenverdichtung
- Kleinstmöglicher Zeitaufwand
- Ebeneres Arbeitsergebnis
- Bessere Feldhygiene

## IQBLUE CONNECT AM GRUBBER

### Arbeitstiefensteuerung mit iQblue connect

Die Steuerung vergleicht die aktuelle Arbeitstiefe mit der Bodenbearbeitungskarte. Sobald Abweichungen entstehen werden automatisch die Steuergeräte des Traktors betätigt, um Maschineneinstellungen anzupassen, zeitgleich wird das Hubwerk angepasst, um eine gleichbleibende Arbeitstiefe und Ausrichtung des Gerätes zu gewährleisten.

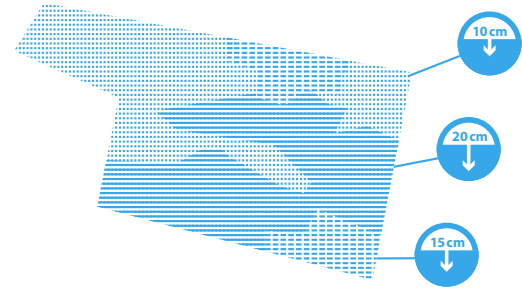

Ackerflächen sind selten homogen. Auf diesem Acker beispielsweise variiert die anzustrebende Arbeitstiefe zwischen 10 cm und 20 cm.

- Reduzierung des bewegten Bodens auf ein Minimum
- Schonung des Wasserhaushalts
- Hohe Effizienz durch geringeren Kraftstoffverbrauch

A landscape photograph showing a wide, flat field of dry, golden-brown grass or hay. In the distance, there are rolling hills under a pale, overcast sky. On the left side of the image, two large, dark green trees stand prominently on a slight rise. The overall mood is quiet and rural.

LEMKEN GmbH & Co. KG  
Weseler Straße 5  
46519 Alpen, Germany  
Phone +49 2802 81-0  
[info@lemken.com](mailto:info@lemken.com)  
[lemken.com](http://lemken.com)